

# JVC

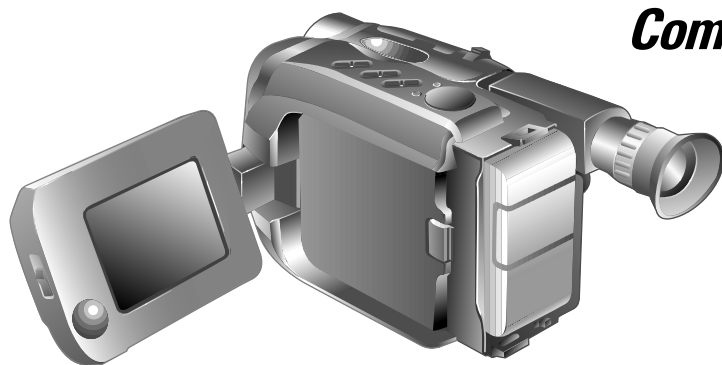

CAMESCOPE COMPACT VHS

# GR-AXM80



*Compact VHS*



**MODE D'EMPLOI**

**Cher client,**

Nous vous remercions pour l'achat du camescope Compact VHS JVC. Avant utilisation, veuillez lire les informations pour votre sécurité et les précautions de sécurité indiquées dans les pages suivantes pour assurer une utilisation sûre de votre nouveau camescope.

**Utilisation de ce manuel d'instructions**

- Toutes les sections principales et les sous-sections sont indiquées dans le sommaire (☞ P. 7).
- Des remarques apparaissent après la plupart des sous-sections. Bien les lire également.
- Les caractéristiques/opérations de base/avancées sont séparées pour une référence plus aisée.

**Nous vous recommandons de . . .**

- ..... vous référer aux index (☞ P. 49 – 52) et de vous familiariser avec la disposition des touches, etc. avant utilisation.
- ..... lire complètement les instructions et les précautions de sécurité qui suivent. Elles contiennent des informations extrêmement importantes concernant l'utilisation sûre de votre nouveau camescope.

Nous vous recommandons de bien lire les précautions à observer aux pages 53 et 54 avant utilisation.

## PRECAUTIONS DE SECURITE



**ATTENTION**  
RISQUE D'ÉLECTROCUTION  
NE PAS OUVRIR



**ATTENTION:** POUR ÉVITER TOUT RISQUE D'ÉLECTROCUTION  
NE PAS OUVRIR LE BOÎTIER  
AUCUNE PIÈCE INTÉRIEURE N'EST À RÉGLER PAR L'UTILISATEUR.  
SE RÉFÉRER À UN AGENT QUALIFIÉ EN CAS DE PROBLÈME.



Le symbole de l'éclair à l'intérieur d'un triangle équilatéral est destiné à alerter l'utilisateur sur la présence d'une "tension dangereuse" non isolée dans le boîtier du produit. Cette tension est suffisante pour provoquer l'électrocution de personnes.



Le point d'exclamation à l'intérieur d'un triangle équilatéral est destiné à alerter l'utilisateur sur la présence d'opérations d'entretien importantes au sujet desquelles des renseignements se trouvent dans le manuel d'instructions.

L'adaptateur secteur/chargeur de batterie AA-V11U ne doit être utilisé que sur tension CA 120 V~, 60 Hz aux États-Unis et au Canada, CA 110-240 V~, 50/60 Hz dans les autres pays.

**ATTENTION (s'applique à l'AA-V11U)**

POUR ÉVITER LES CHOC ÉLECTRIQUES, INTRODUIRE LA LAME LA PLUS LARGE DE LA FICHE DANS LA BORNE CORRESPONDANTE DE LA PRISE ET POUSSER JUSQU'AU FOND.

**AVERTISSEMENT:**

**POUR ÉVITER LES RISQUES D'INCENDIE OU D'ÉLECTROCUTION, NE PAS EXPOSER L'APPAREIL À LA PLUIE NI À L'HUMIDITÉ.**

**Avvertissement sur la pile au lithium**

La pile utilisée dans cet appareil peut présenter des risques d'incendie ou de brûlure chimique si elle est mal traitée. Ne pas recharger, démonter, chauffer à plus de 100 °C ni mettre au feu. Changer la pile avec une CR2025 Panasonic (Matsushita Electric), Sanyo ou Maxell; l'utilisation d'une autre pile peut présenter un risque d'incendie ou d'explosion.

- Jeter immédiatement les piles usées.
- Placer hors de la portée des enfants.
- Ne pas démonter ni jeter au feu.

**REMARQUES:**

- La plaque d'identification (numéro de série) et l'étiquette d'avertissement de sécurité se trouvent sous l'appareil et/ou au dos.
- La plaque d'identification (numéro de série) de l'adaptateur secteur/chargeur est située sous l'appareil.

Cet appareil numérique de la classe B respecte toutes les exigences du Règlement sur le matériel brouilleur du Canada.

Ce camescope est conçu pour être utilisé avec les signaux de télévision couleur de type NTSC. Il ne peut pas être utilisé pour la lecture sur un téléviseur de standard différent. Cependant, l'enregistrement en direct est possible n'importe où. Utiliser les batteries BN-V11U/V12U/V22U/V25U et, pour les recharger, l'adaptateur secteur/chargeur de batterie multi-tensions fourni. (Un adaptateur de conversion adéquat risque d'être nécessaire pour le branchement sur les prises secteur de formes différentes selon les pays.)

# CONSIGNES DE SECURITE IMPORTANTES

L'énergie électrique peut effectuer de nombreuses fonctions utiles. Mais un usage incorrect peut causer une éventuelle électrocution ou des risques d'incendie. Cet appareil a été conçu et fabriqué pour garantir votre propre sécurité. Pour ne pas anéantir les sécurités incorporées, observez les règles de base suivantes pour son installation, utilisation et entretien.

## ATTENTION:

Suivre et respecter tous les avertissements et instructions marqués sur votre produit et dans son mode d'emploi. Pour votre sécurité, lire avant son utilisation toutes les consignes de sécurité et le mode d'emploi et conserver cette brochure et le mode d'emploi avec votre produit pour une référence ultérieure.

## INSTALLATION

### 1. Mise à la terre et polarisation

(A) Votre produit peut être équipé d'une fiche secteur polarisée (une fiche ayant une lame plus grande que l'autre). Cette fiche ne rentrera dans la prise secteur seulement que d'une seule façon. C'est un élément de sécurité.

Si vous ne pouvez pas introduire complètement la fiche dans la prise, essayez de retourner la fiche. Si la fiche ne rentre toujours pas, contacter votre électricien pour remplacer votre prise obsolète. Ne pas anéantir l'objectif de sécurité de la fiche polarisée.

(B) Votre produit peut être équipé d'une fiche de mise à la terre à 3 fils, une fiche ayant une troisième broche (de mise à la terre). Cette fiche rentre seulement dans une prise secteur avec terre. C'est un élément de sécurité.

Si vous ne pouvez pas introduire la fiche dans la prise, contacter votre électricien pour remplacer votre prise obsolète. Ne pas anéantir l'objectif de sécurité de la fiche avec mise à la terre.

### 2. Sources d'alimentation

Faire fonctionner votre appareil seulement à partir du type de source d'alimentation indiqué sur la plaquette indicatrice. Si vous n'êtes pas sûr du type d'alimentation de votre intérieur, consulter votre revendeur d'appareils ou la compagnie locale d'électricité. Si votre appareil est prévu pour fonctionner sur piles, batteries ou sur d'autres sources, se reporter au manuel d'instructions.

### 3. Surcharge

Ne pas surcharger des prises de courant murales, des cordons prolongateurs ni des prises de courant commodes. Tout ceci peut conduire à une électrocution ou à un risque d'incendie.

### 4. Protection du cordon d'alimentation

Les cordons d'alimentation doivent être placés pour ne pas marcher dessus ni les serrer par des objets placés sur ou contre eux. Faire attention aux cordons à fiches, aux prises de courant commodes, et à l'endroit où ils sortent de l'appareil.

### 5. Ventilation

Des fentes et des ouvertures dans le coffret sont prévues pour la ventilation. Pour garantir un fonctionnement fiable de l'appareil et le protéger contre une surchauffe, ces ouvertures ne doivent pas être bouchées ou recouvertes.

- Ne pas boucher les ouvertures en plaçant l'appareil sur un lit, un canapé, une couverture ou sur d'autres surfaces similaires.
- Ne pas placer l'appareil dans une installation incorporée comme dans une bibliothèque ou une baie à moins qu'une ventilation correcte soit prévue ou que ce soit conforme aux instructions du fabricant.

### 6. Montage sur un mur ou au plafond

Le produit doit être monté sur un mur ou au plafond seulement comme le recommande le fabricant.

## INSTALLATION D'ANTENNE

### 1. Mise à la terre de l'antenne extérieure

Si une antenne extérieure ou un système câblé est raccordé au produit, s'assurer que l'antenne ou le système câblé est mis à la terre pour offrir une protection contre des surtensions et l'accumulation de charges statiques. L'article 810 du Code Electrique National (NEC). ANSI/NFPA 70, fournit des informations sur la mise à la terre correcte du mât et la structure support, la liaison d'un fil d'entrée d'antenne à un appareil de décharge d'antenne, la taille des conducteurs de terre, la position de l'appareil de décharge d'antenne, le raccordement aux piquets de terre et les conditions requises pour le piquet de terre.

### 2. Foudre

Pour plus de protection pour ce produit pendant un orage, ou quand il reste inutilisé pour une longue période, le débrancher de la prise secteur et débrancher l'antenne ou le système câblé. Ceci préviendra des dommages au produit causés par la foudre ou des surtensions sur le secteur.

### 3. Lignes électriques

Un système d'antenne extérieure ne doit pas être situé à proximité des lignes électriques aériennes ou d'autres circuits électriques ou d'éclairage électrique, ou d'où il pourrait tomber sur de tels circuits ou lignes. En installant un système d'antenne extérieure, une attention extrême doit être prise pour ne pas toucher de telles lignes électriques, un contact avec elles peut être fatal.

#### EXEMPLE DE MISE A LA TERRE D'ANTENNE SELON LES INSTRUCTIONS DU CODE ELECTRIQUE NATIONAL, ANSI/NFPA 70

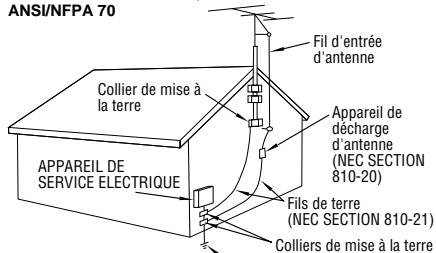

Système de piquet de terre de service électrique (NEC ART 250, PART H)

## UTILISATION

### 1. Accessoires

#### Pour éviter des blessures:

- Ne pas placer ce produit sur un chariot, un support, un trépied ou une table instables. Il pourrait tomber, causant des blessures sérieuses à un enfant ou à un adulte, en endommageant sérieusement l'appareil.
- Utiliser seulement avec un chariot, un support, un trépied ou une table recommandés par le fabricant ou vendus avec le produit.
- Utiliser un accessoire de montage recommandé par le fabricant et suivre les instructions du fabricant pour tout montage de l'appareil.
- Ne pas faire rouler un chariot avec de petites roulettes dans des seuils ou sur des carpettes entassées.

### 2. Combinaison produit et chariot

La combinaison d'un appareil et d'un chariot doit être déplacée avec précaution. Des arrêts brutaux, une force excessive, et des surfaces irrégulières peuvent faire basculer l'appareil et le chariot.

### 3. Eau et humidité

Ne pas utiliser ce produit près de l'eau—par exemple, près d'une baignoire, d'un lavabo, d'un évier de cuisine ou d'une installation de lavage, dans un endroit humide, ou près d'une piscine ou d'endroits semblables.

AVERTISSEMENT SUR LES  
CHARIOTS PORTABLES  
(Symbole fourni par RETAC)



### 4. Entrée d'objet et de liquide

Ne jamais pousser des objets de toute sorte dans ce produit par les ouvertures, ils pourraient toucher des points sous tension dangereux ou court-circuiter des pièces qui pourrait causer une électrocution ou un incendie. Ne jamais verser de liquide quelconque sur le produit.

### 5. Fixations

Ne pas utiliser des fixations non recommandées par le fabricant de ce produit, elles pourraient présenter des risques.

### 6. Nettoyage

Débrancher ce produit de la prise secteur avant le nettoyage. Ne pas utiliser de nettoyants liquides ou aérosols. Utiliser un tissu humide pour le nettoyage.

### 7. Chaleur

Le produit doit être éloigné des sources de chaleur comme des radiateurs, bouches de chaleurs, appareils de chauffage, et d'autres produits (comprenant les amplificateurs) qui produisent de la chaleur.

## DEPANNAGE

### 1. Dépannage

Si votre produit ne fonctionne pas correctement ou montre un net changement dans ses performances et que vous ne pouvez pas revenir à un fonctionnement normal en suivant la procédure détaillée du mode d'emploi, n'essayez pas de réparer par vous-mêmes, ouvrir ou démonter les capots peut vous exposer à des tensions dangereuses ou à d'autres dangers. Confier toutes les réparations à du personnel de service qualifié.

### 2. Dommages nécessitant une réparation

Débrancher le produit de la prise secteur et confier toutes les réparations à du personnel de service qualifié dans les conditions suivantes:

- Quand le cordon secteur ou la fiche est endommagé.
- Si un liquide a coulé, ou si des objets sont tombés dans le produit.
- Si le produit a été exposé à la pluie ou l'eau.
- Si le produit ne fonctionne pas normalement en suivant le mode d'emploi. Régler seulement que les commandes qui sont indiquées dans le mode d'emploi, un mauvais réglage des autres commandes peut causer des dommages et demandera souvent un long travail par un technicien qualifié pour remettre le produit dans son fonctionnement normal.
- Si le produit est tombé ou si le coffret a été endommagé.
- Si le produit montre un net changement dans ses performances - ceci indique le besoin d'un dépannage.

### 3. Pièces de remplacement

Si des pièces de remplacement sont nécessaires, être sûr que le technicien de service a utilisé des pièces de remplacement spécifiées par le fabricant ou ont les mêmes caractéristiques que les pièces d'origine. Des remplacements non autorisés peuvent causer un incendie, une électrocution ou d'autres accidents.

### 4. Contrôle de sécurité

Après tout dépannage ou réparation de ce produit, demander au technicien de service d'effectuer les tests de sécurité pour s'assurer que le produit est dans un état de fonctionnement sûr.

## ALIMENTATION

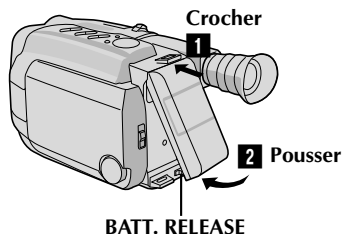

### Utilisation de la batterie

- 1** Crocher l'extrémité supérieure de la batterie au caméscope. (Procédure de recharge, ☞ P. 8)
- 2** Pousser sur la batterie jusqu'à ce qu'elle s'enclenche en place.

### Pour retirer la batterie

Faire coulisser BATT. RELEASE et tirer la batterie vers l'extérieur.

## INTRODUCTION D'UNE CASSETTE VIDEO

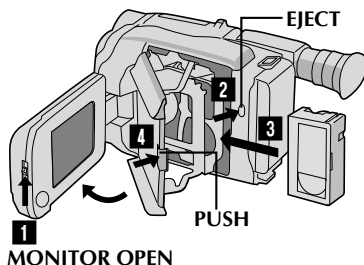

### MONITOR OPEN

- 1** Faire coulisser MONITOR OPEN pour ouvrir le moniteur LCD.
  - Ouvrir à un angle supérieur à 45 degrés.
- 2** Appuyer sur EJECT pour ouvrir le porte cassette.
- 3** Introduire la cassette.
- 4** Appuyer sur PUSH pour fermer le porte cassette. (Pour plus de détails ☞ P. 13)

## LECTURE

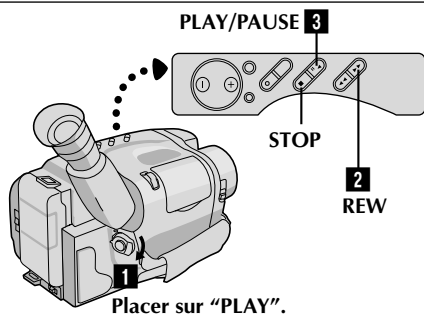

- 1** Placer sur "PLAY".
  - 2** Appuyer sur **REW**.
    - La bande s'arrêtera automatiquement au début de la bande.
  - 3** Appuyer sur **PLAY/PAUSE**.
    - La lecture commencera et l'image de lecture apparaît sur l'écran du viseur ou sur le moniteur LCD.
- Pour terminer la lecture, appuyer sur la touche **STOP**. (Pour plus de détails ☞ P. 34.)
  - **Le viseur s'éteint automatiquement pour économiser l'énergie quand le moniteur LCD est ouvert à un angle supérieur à 45 degrés.**
  - **Le moniteur LCD s'allume/s'éteint quand il est ouvert/fermé à 45 degrés environ.**

Ou simplement lire la bande sur un magnéto-cassette en utilisant l'adaptateur de cassette (VHS Playpak). ☞ P. 37

## ENREGISTREMENT

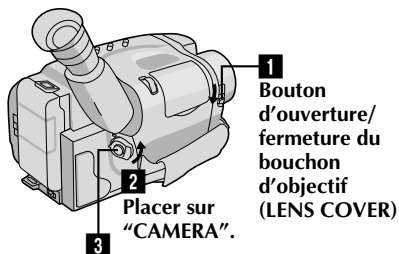

### Touche de marche/arrêt d'enregistrement

- 1** Faire coulisser le bouton d'ouverture/fermeture LENS COVER pour ouvrir le bouchon d'objectif.
  - 2** Placer l'interrupteur d'alimentation sur "CAMERA".
    - L'indicateur d'alimentation s'allumera et l'image apparaîtra dans le viseur ou sur le moniteur LCD.
  - 3** Appuyer sur la touche de marche/arrêt d'enregistrement.
    - L'enregistrement commence.
- Pour arrêter momentanément l'enregistrement, appuyer à nouveau sur cette touche. (Pour plus de détails ☞ P. 15, 16)
  - **Le viseur s'éteint automatiquement pour économiser l'énergie quand le moniteur LCD est ouvert à un angle supérieur à 45 degrés.**
  - **Le moniteur LCD s'allume/s'éteint quand il est ouvert/fermé à 45 degrés environ.**

## RAPPEL

## Le choix logique



## Programme AE avec effets spéciaux (P. 20)

- Mode automatique verrouillé
- Mode automatique libre
- Mode voile ■ Effet neutre ■ Sépia
- Ambiance réelle ■ Sports
- Obturateur à grande vitesse (1/1000 s)
- Obturateur à grande vitesse (1/2000 s)

## Moniteur LCD couleur (P. 16)

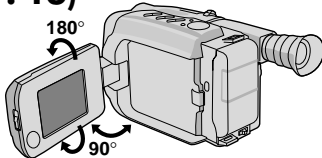

## Lampe automatique intégrée (P. 19)

## Stabilisateur d'image (P. 24)

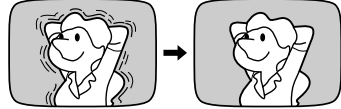

## Hyper Zoom numérique (P. 18)

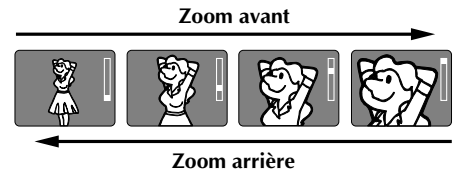

## Montage par mémorisation de séquences (P. 38 à 41)

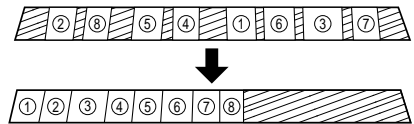

## ACCESSOIRES FOURNIS



- Adaptateur secteur/chargeur de batterie AA-V11U

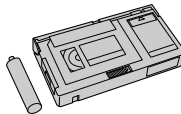

- Adaptateur de cassette (VHS Playpak) C-P7U



- Batterie BN-V11U

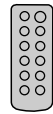

- Télécommande RM-V705U

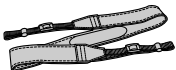

- Bandoulière



- Pile au lithium CR2025 x 2



- Cordon CC

<b>MISE EN ROUTE</b>	<b>8</b>
Alimentation .....	8
Retrait et mise en place de la pile (au lithium) de l'horloge .....	10
Ajustement de la netteté du viseur .....	10
Réglages de date/heure .....	11
Réglage de la longueur de bande .....	12
Réglage du mode d'enregistrement .....	12
Mise en place et retrait d'une cassette .....	13
Ajustement de la courroie .....	14
Fixation de la bandoulière .....	14
Montage sur trépied .....	14
<b>ENREGISTREMENT</b>	<b>15</b>
Enregistrement de base .....	15
Fonctions de base .....	18
Fonctions avancées .....	20
<b>LECTURE</b>	<b>34</b>
Lecture de base .....	34
Fonctions .....	35
Raccordements de base .....	36
Utilisation de l'adaptateur de cassette .....	37
<b>MONTAGE</b>	<b>38</b>
Copie de bande .....	38
Montage par mémorisation de séquences .....	38
<b>UTILISATION DE LA TELECOMMANDE</b>	<b>42</b>
Montage par insertion .....	44
Doublage audio .....	45
<b>ENTRETIEN CLIENT</b>	<b>46</b>
<b>EN CAS DE DIFFICULTE</b>	<b>47</b>
<b>INDEX</b>	<b>49</b>
Indications dans le viseur/sur le moniteur LCD .....	49
Commandes .....	50
Connecteurs .....	50
Indicateurs .....	50
Autres parties .....	50
Termes .....	52
<b>PRECAUTIONS A OBSERVER</b>	<b>53</b>
<b>CARACTERISTIQUES TECHNIQUES</b>	<b>55</b>
<b>ACCESSOIRES EN OPTION</b>	<b>55</b>

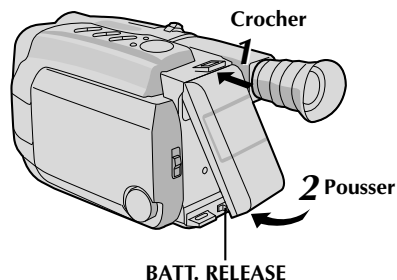
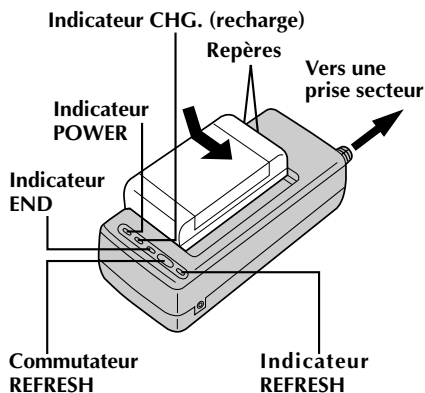

## ATTENTION:

Avant de détacher la source d'alimentation, s'assurer que l'alimentation du caméscope est coupée. Ne pas respecter cela peut conduire à un mauvais fonctionnement du caméscope.

## \*\*DECHARGE (REFRESH)

L'adaptateur secteur dispose d'une fonction REFRESH qui vous permet de décharger complètement la batterie avant de la recharger.

### Pour décharger la batterie . . .

..... monter la batterie sur l'adaptateur comme montré dans l'illustration ci-dessus. Puis appuyer sur REFRESH. L'indicateur REFRESH s'allume quand la décharge commence, et s'éteint lorsque la décharge est terminée.

## Alimentation

Les 3 possibilités d'alimentation de ce caméscope vous laissent le choix de la source d'alimentation la plus appropriée à vos besoins.

## REMARQUES:

- Aucune fonction n'est disponible sans alimentation.
- N'utiliser qu'une source d'alimentation spécifiée.
- Ne pas utiliser les sources d'alimentation fournies avec d'autres appareils.

## RECHARGE DE LA BATTERIE

### FOURNIR L'ALIMENTATION

- 1 Brancher le cordon d'alimentation de l'adaptateur secteur à une prise de courant. L'indicateur d'alimentation s'allume.

### MONTER LA BATTERIE

- 2 Aligner les repères et faire coulisser la batterie dans le sens de la flèche jusqu'à ce qu'elle s'enclenche en place. L'indicateur de recharge s'allume.

### RETIRER LA BATTERIE

- 3 Lorsque la recharge est terminée, l'indicateur END s'allume. Coulisser la batterie dans le sens opposé à la flèche.

Batterie	Durée de charge	Durée de décharge
BN-V11U	Environ 1 heure 10 mn	Environ 3 heures 30 mn
BN-V12U	Environ 1 heure 10 mn	Environ 3 heures 30 mn
BN-V22U	Environ 2 heures 10 mn	Environ 7 heures
BN-V25U	Environ 2 heures 40 mn	Environ 10 heures

## UTILISATION DE LA BATTERIE

### MONTER LA BATTERIE

- 1 Crocher son extrémité supérieure au caméscope et pousser sur la batterie jusqu'à ce qu'elle s'enclenche en place.

### RETIRER LA BATTERIE

- 2 Faire coulisser BATT. RELEASE et tirer sur la batterie.

## Durée d'enregistrement approximative (unité: mn)

Batterie	Moniteur LCD en marche/visueur à l'arrêt	Moniteur LCD à l'arrêt/visueur en marche
BN-V11U	45 (30)	50 (35)
BN-V12U	45 (30)	50 (35)
BN-V22U	100 (70)	110 (75)
BN-V25U	130 (95)	150 (100)

( ): quand la lampe vidéo est allumée.



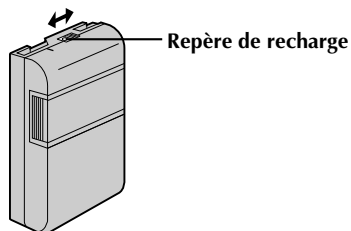

## \*\*REPERE DE RECHARGE

Un repère de recharge est prévu sur la batterie pour vous aider à vous rappeler si la batterie est chargée ou non. Deux couleurs sont prévues (rouge et noir), choisissez laquelle signifie chargée, l'autre signifiant déchargée.

## REMARQUES:

- La durée d'enregistrement par charge est affectée par des facteurs comme la durée passée en mode d'attente d'enregistrement et la fréquence du zoom. Il est plus sûr d'avoir des batteries de recharge.
- Les durées de charge indiquées à la page 8 sont pour une batterie complètement déchargée, et les durées de décharge sont pour une batterie complètement chargée.
- Les durées de charge et de décharge varient en fonction de la température ambiante et de l'état de la batterie.
- Bien se rappeler de régler le repère de recharge après avoir rechargé la batterie ou après avoir retiré la batterie déchargée de votre caméscope.
- Effectuer la fonction REFRESH après pas moins que 5 recharges.
- Les températures élevées peuvent endommager la batterie, par conséquent ne l'utiliser que dans des endroits où une bonne ventilation est possible. Ne pas la laisser se décharger dans un endroit clos, tel un sac.
- Si vous arrêtez la recharge ou la décharge en cours de route, bien retirer la batterie avant de débrancher le cordon de l'adaptateur secteur.
- Retirer la batterie de l'adaptateur immédiatement après la décharge.
- Pour éviter des interférences avec la réception, ne pas utiliser l'adaptateur secteur/chargeur de batterie près d'une radio.
- S'assurer de débrancher le cordon CC avant de recharger ou décharger la batterie.
- Un indicateur CHG. clignotant signifie que la batterie est devenue chaude. Attendre qu'elle refroidisse pour continuer.
- L'indicateur CHG. peut ne pas s'allumer correctement avec une batterie toute neuve, ou avec une batterie qui a été entreposée pendant longtemps. Dans ce cas, retirer et refixer la batterie et la recharger. L'indicateur devrait s'allumer pendant la recharge. Si ce n'est pas le cas, consulter votre revendeur JVC le plus proche.

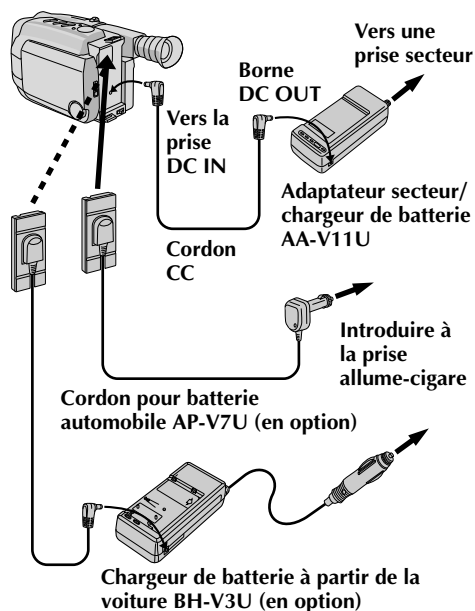

## UTILISATION AVEC UNE BATTERIE AUTOMOBILE

Utiliser le cordon pour batterie automobile ou le chargeur de batterie à partir de la voiture en option (brancher comme indiqué dans l'illustration).

## REMARQUES:

- Lors de l'utilisation de la batterie automobile, laisser le moteur au ralenti.
- Le chargeur de batterie à partir de la voiture (BH-V3U) peut être utilisé pour charger la batterie.
- Pour utiliser le chargeur de batterie à partir de la voiture ou le cordon pour batterie automobile (AP-V7U) en option, se référer à leur mode d'emploi respectif.

## UTILISATION DE L'ALIMENTATION SECTEUR

Utiliser l'adaptateur secteur (brancher comme indiqué dans l'illustration).

## REMARQUE:

L'adaptateur secteur/chargeur de batterie fourni dispose d'une sélection automatique de la tension dans la gamme 110 à 240 V CA.

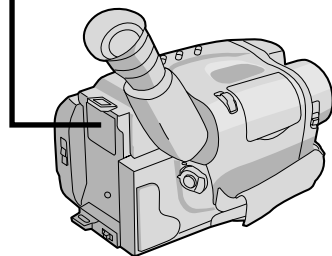
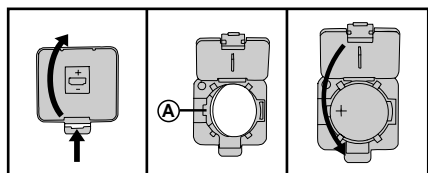

## Retrait et mise en place de la pile (au lithium) de l'horloge

Cette pile est nécessaire pour le fonctionnement de l'horloge et pour effectuer les réglages de date/heure.

### COUPER L'ALIMENTATION

- 1 Couper l'alimentation du caméscope et retirer la source d'alimentation.

### RETIRER LE COUVERCLE

- 2 Retirer le couvercle du compartiment de la pile de l'horloge tout en appuyant sur la languette de libération.

### RETIRER LA PILE (lors du remplacement)

- 3 Introduire un objet pointu non métallique entre la pile et le compartiment (A) pour la faire sortir.

### INTRODUIRE LA PILE

- 4 En s'assurant que le côté plus (+) est en haut, introduire la pile au lithium CR2025 et la pousser à l'intérieur.

### FERMER LE COUVERCLE

- 5 Fermer le couvercle du compartiment jusqu'à son verrouillage.

### REMARQUE:

Voir "PRECAUTIONS DE SECURITE" (☞ P. 2) pour des informations sur une manipulation sans danger des piles au lithium.

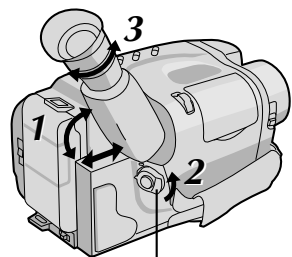

Placer l'interrupteur d'alimentation sur "CAMERA".

## Ajustement de la netteté du viseur

### POSITIONNEMENT DU VISEUR

- 1 Ajuster à la main le viseur pour une meilleure visibilité (voir illustration sur la gauche).

### SELECTION DU MODE

- 2 Placer l'interrupteur d'alimentation sur "CAMERA".

### REGLAGE DIOPTRIQUE

- 3 Tourner la baque d'ajustement jusqu'à ce que les indications dans le viseur soient nettement au point.

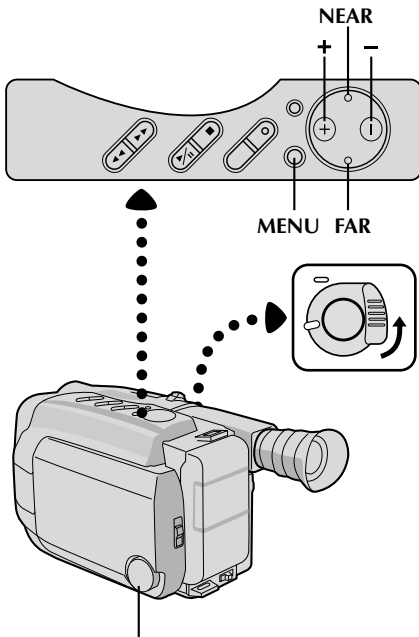

Molette de sélection PROGRAM AE

## Moniteur LCD ou viseur

Ecran du menu

Gain Up	S.LX
Tele Macro	OFF
Interval Timer	OFF
Rec Time	OFF
JLIP ID NO.	07
Tally	ON
Set Character	
<b>Date/Time</b>	
END : MENU KEY	

Ecran de réglage de l'heure et de la date

<b>JAN</b>	1.00	<b>AM</b>	<b>12:00</b>
Set		Cancel	

Date  
Mois/jour/annéeHeure  
Indications sur 12 heures  
avec AM ou PM

## Réglages de date/heure

## 1 SELECTIONNER LE MODE

Régler d'abord le commutateur d'alimentation sur "CAMERA". Tourner la molette de sélection PROGRAM AE sur n'importe quelle position sauf AUTO LOCK.

2

## ACCEDER A L'ECRAN DE MENU

Appuyer sur MENU.

3

## SELECTIONNER LA FONCTION

Appuyer sur - pour déplacer la barre lumineuse vers le bas sur "Date/Time", puis appuyer sur NEAR. L'écran de réglage de la date et de l'heure apparaît.

4

## REGLER LA DATE/HEURE

Appuyer sur FAR ou sur NEAR jusqu'à ce que l'item que vous voulez régler commence à clignoter, puis appuyer sur + ou - jusqu'à ce que le réglage correct apparaisse.

- Si vous décidez que vous voulez remettre la date et l'heure sur les réglages précédents, appuyer sur FAR ou NEAR pour déplacer la barre lumineuse sur "Cancel", puis appuyer sur MENU.
- Si vous êtes satisfait avec les réglages, passer à l'étape 5.

5

## LANCER L'HORLOGE

Une fois que vous avez réglé la date et l'heure, appuyer sur FAR ou NEAR jusqu'à ce que "Set" commence à clignoter, puis appuyer sur MENU. L'écran de menu réapparaît.

6

## FERMER LE MENU

Appuyer sur MENU.

## REMARQUES:

- Pour afficher la date et l'heure dans le viseur ou sur le moniteur LCD et sur un téléviseur raccordé, voir "Insertion de la date/heure" (☞ p. 28).
- Si, à l'étape 4, vous entrez une date invalide (FEB 30, JUN 31, etc.) et effectuez l'étape 5, "Input Error" apparaît en clignotant dans le bas de l'écran. Appuyer sur +, -, FAR ou NEAR pour entrer la valeur correcte.

## Réglage de la longueur de bande

Régler la longueur de bande en fonction de la longueur de la bande utilisée.

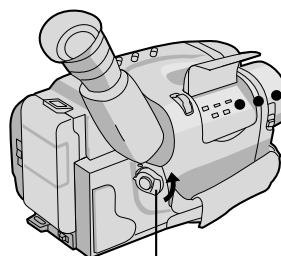
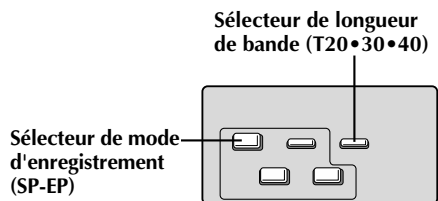

### Indicateur de durée de bande

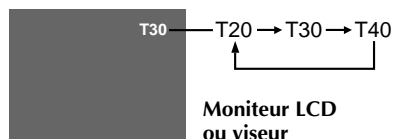

### Indicateur de mode d'enregistrement

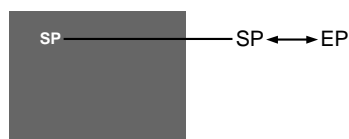

## 1 RÉGLER LA LONGUEUR DE BANDE

Appuyer sur T20•30•40 jusqu'à ce que l'indication voulue apparaisse dans le viseur ou sur le moniteur LCD. T20 = durée d'enregistrement de 20 minutes, T30 = durée d'enregistrement de 30 minutes, T40 = durée d'enregistrement de 40 minutes. (en SP)

### REMARQUE:

La durée de bande restante (p. 15) affichée dans le viseur ou sur le moniteur LCD est correcte seulement si la longueur de bande correcte a été sélectionnée.

## Réglage du mode d'enregistrement

Régler selon votre préférence.

## 1 RÉGLER LE MODE D'ENREGISTREMENT

Appuyer sur la touche SP•EP. "SP" (vitesse normale) offre une qualité d'image et du son plus élevée et est meilleure pour la copie, alors que "EP" (longue durée) est plus économique, enregistrant au 1/3 de la vitesse SP.

### REMARQUE:

Si le mode d'enregistrement est commuté pendant l'enregistrement, l'image de lecture sera floue au point de commutation.

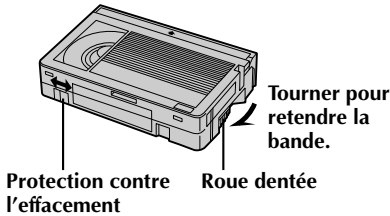
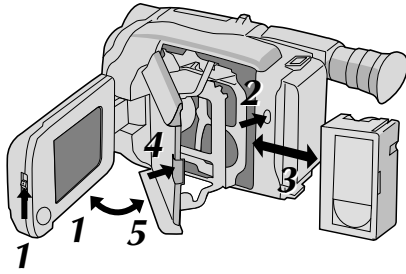

## Mise en place et retrait d'une cassette

- 1 OUVRIRE LE MONITEUR LCD**  
Faire coulisser MONITOR OPEN et ouvrir le moniteur LCD à un angle supérieur à 45 degrés.
- 2 OUVRIRE LE PORTE CASSETTE**  
Appuyer sur EJECT jusqu'à ce que le porte cassette s'ouvre. Ne pas forcer pour ouvrir.
- 3 INTRODUIRE/RETIRER LA CASSETTE**  
S'assurer que son étiquette est tournée vers l'extérieur.
- 4 REFERMER LE PORTE CASSETTE**  
Appuyer sur PUSH et s'assurer que le porte cassette est fermé et verrouillé.
- 5 FERMER LE MONITEUR LCD**  
S'assurer d'abord que le porte cassette est fermé. Puis fermer le moniteur LCD.

### REMARQUES:

- Fermer le moniteur LCD alors que le porte cassette est encore ouvert pourrait endommager le moniteur LCD.
- Le porte cassette ne peut être ouvert que si le camescope est alimenté.
- S'assurer que la bande n'est pas détendue avant de mettre la cassette en place. Si elle est détendue, tourner la roue dentée sur la cassette dans le sens de la flèche pour retendre la bande.
- S'assurer que la languette de protection contre l'effacement est dans la position qui permet l'enregistrement. Sinon, faire coulisser la languette. Si la languette a été retirée, couvrir le trou avec du ruban adhésif.
- Le porte cassette ne peut pas être ouvert alors que le camescope est en mode d'enregistrement.

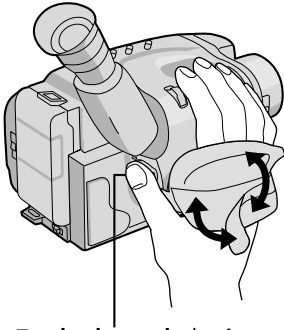

Touche de marche/arrêt  
d'enregistrement

## Ajustement de la courroie

1

### ELARGIR LA BOUCLE

Séparer la bande Velcro.

2

### INTRODUIRE LA MAIN

Passer la main droite dans la boucle et tenir la poignée.

3

### AJUSTER LA LONGUEUR DE LA COURROIE

Ajuster pour que votre pouce et vos doigts puissent facilement commander la touche de marche/arrêt d'enregistrement et le levier de zoom. Refixer la bande Velcro.

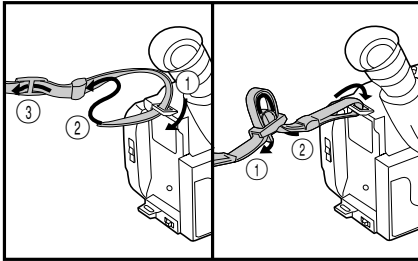

1

### ATTACHER LA BANDOULIERE

En suivant l'illustration sur la gauche, passer la courroie par le haut de l'oeillet (1), puis la replier et la passer par le passant (2), puis par la boucle (3).

Refaire la même chose pour attacher l'autre extrémité de la courroie à l'autre oeillet, en s'assurant que la courroie n'est pas entortillée.

2

### AJUSTER LA LONGUEUR

Ajuster comme montrer dans l'illustration sur la gauche (1), puis faire coulisser les deux passants contre les oeillets pour éviter le glissement de la courroie (2).

## Montage sur trépied

1

### ALIGNER ET SERRER

Aligner la vis et le taquet de direction de caméra du trépied sur la prise de montage et l'orifice du taquet du trépied. Puis serrer la vis.

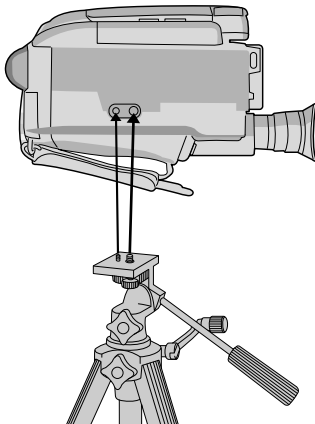

### PRECAUTION:

En utilisant un trépied, bien l'ouvrir et étendre complètement ses pieds pour stabiliser le camescope. Pour éviter des dommages à l'appareil causés par une chute, ne pas utiliser un trépied de petite taille.

## Indicateur de durée de bande restante

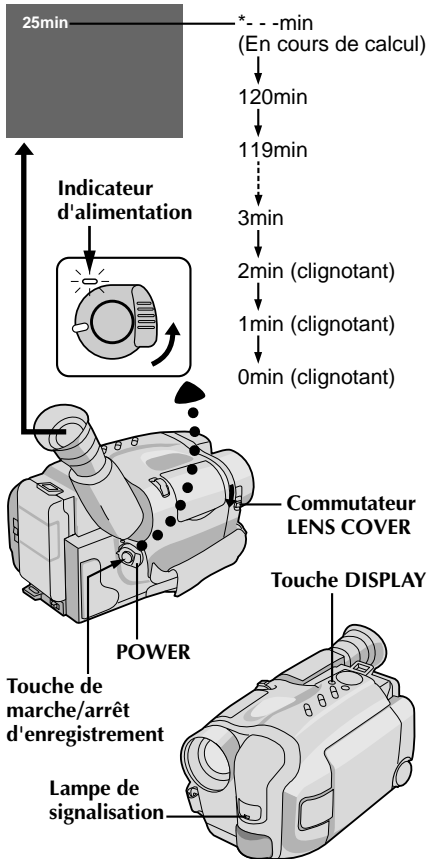

## REMARQUE:

Vous devez déjà avoir effectué les procédures indiquées ci-dessous. Si ce n'est pas le cas, le faire avant de continuer.

- Alimentation (☞ P. 8)
- Réglage de la longueur de bande/mode d'enregistrement (☞ P. 12)
- Ajustement de la courroie (☞ P. 14)

## 1 MISE EN PLACE D'UNE CASSETTE

Faire d'abord coulisser MONITOR OPEN, puis ouvrir le moniteur LCD à un angle supérieur à 45 degrés. Appuyer sur EJECT pour ouvrir le porte-cassette, puis introduire la cassette avec son étiquette tournée vers l'extérieur. Appuyer sur PUSH pour s'assurer que le porte-cassette est fermé et verrouillé.

## Prise de vues en regardant dans le viseur

### PASSER EN MODE D'ATTENTE D'ENREGISTREMENT

S'assurer que le moniteur LCD est fermé et verrouillé. Faire coulisser le commutateur d'ouverture/fermeture LENS COVER pour ouvrir le capuchon d'objectif. Placer l'interrupteur d'alimentation sur CAMERA.

- L'indicateur d'alimentation s'allume et l'appareil passe en mode d'attente d'enregistrement.
- La scène que vous visez apparaît sur l'écran du viseur, avec le mot "PAUSE" en surimpression.

### COMMENCER LA PRISE DE VUES

Appuyer sur la touche de marche/arrêt d'enregistrement.

- La lampe de signalisation s'allume alors que l'enregistrement est en cours et "REC" apparaît dans le viseur.

### ARRÊTER L'ENREGISTREMENT

Appuyer à nouveau sur cette touche.

- Le caméscope repasse en mode d'attente d'enregistrement.

## REMARQUES:

- Lorsque l'interrupteur d'alimentation est placé sur CAMERA et que le moniteur LCD est ouvert à un angle de 45 degrés ou plus, automatiquement le moniteur LCD s'allume et le viseur s'éteint pour économiser l'énergie.
- Le porte-cassette ne peut être ouvert que si le caméscope est alimenté.
- Le porte-cassette s'ouvre quelques secondes seulement après l'action sur le commutateur EJECT. Ne pas forcer pour ouvrir le porte-cassette.
- La durée de bande restante est affichée dans le viseur ou sur le moniteur LCD comme montré.
- La durée restante indiquée est approximative.
- La durée nécessaire pour calculer la longueur de bande restante, et la précision du calcul peuvent varier en fonction du type de bande utilisée.
- L'indicateur de durée de bande restante affichée dans le viseur est correct seulement si la longueur de bande correcte a été sélectionnée (☞ P. 12).
- "TAPE END" apparaît quand la bande est arrivée à sa fin, et l'alimentation est coupée automatiquement si le caméscope est laissé dans cet état pendant 5 minutes. "TAPE END" apparaît également quand une cassette dont la bande est déjà à sa fin est chargée.
- Pendant la prise de vues, appuyer sur DISPLAY vous permet de retirer certaines indications de l'écran (☞ p. 49).
- Si le mode d'attente d'enregistrement continue pendant 5 minutes sans effectuer de zoom ou d'autres opérations, l'alimentation du caméscope est coupée automatiquement. Régler le commutateur d'alimentation sur "POWER OFF", et le remettre sur "CAMERA" pour remettre le caméscope en marche.
- Si la touche de marche/arrêt d'enregistrement est pressée après que le mode d'attente d'enregistrement ait duré pendant plus de 5 minutes, l'enregistrement peut ne pas repartir immédiatement.
- Si vous enregistrez sur une cassette en cours d'utilisation, utiliser la fonction RETOUCHE (☞ P. 18) pour trouver la fin du dernier enregistrement, ainsi vous n'effacerez rien sur la cassette.
- L'avertissement de capuchon d'objectif (LENS COVER) clignote pendant 5 secondes environ quand l'alimentation du caméscope est mise quand le capuchon est fermé.
- Pendant la prise de vues, le son n'est pas entendu à partir du haut-parleur.

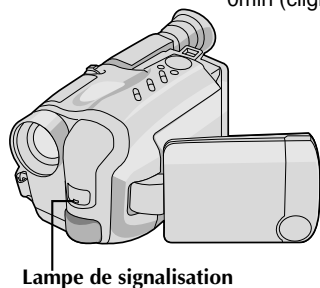
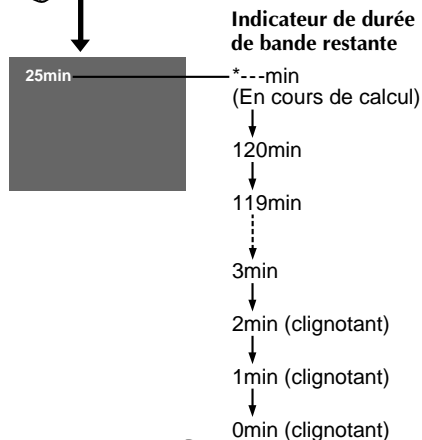
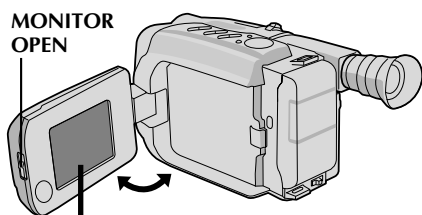
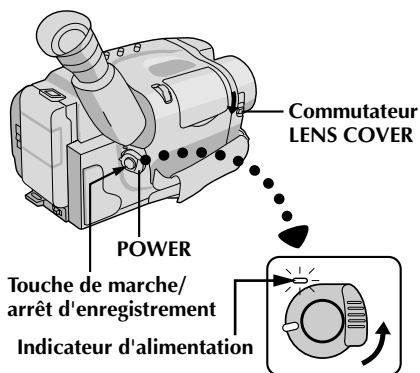

## Prise de vues en regardant sur le moniteur LCD

Avant les étapes suivantes, effectuer l'étape 1 (☞ P. 15).

### 2 PASSER EN MODE D'ATTENTE D'ENREGISTREMENT

S'assurer que le moniteur LCD est complètement ouvert. Faire coulisser le commutateur d'ouverture/fermeture LENS COVER pour ouvrir le capuchon d'objectif. Placer l'interrupteur d'alimentation sur CAMERA.

- L'indicateur d'alimentation s'allume et l'appareil passe en mode d'attente d'enregistrement.
- La scène que vous visez apparaît sur le moniteur LCD, avec le mot "PAUSE" en surimpression.

### 3 COMMENCER LA PRISE DE VUES

Incliner le moniteur LCD vers le haut/le bas pour la meilleure visibilité (☞ p. 17) et appuyer sur la touche de marche/arrêt d'enregistrement.

- La lampe de signalisation s'allume alors que l'enregistrement est en cours et "REC" apparaît sur le moniteur LCD.

### 4 ARRÊTER L'ENREGISTREMENT

Appuyer de nouveau sur cette touche.

- Le caméscope repasse en mode d'attente d'enregistrement.

### REMARQUES:

- Si vous utilisez le moniteur LCD en extérieur en plein soleil, le moniteur LCD peut être difficile à regarder. Si c'est le cas, nous vous recommandons d'utiliser le viseur (☞ p. 15).
- Pour d'autres remarques, se référer à la page 15.



## Prise de vues journalistique

Dans certaines situations, des angles différents de prise de vues peuvent être nécessaires pour des résultats plus spectaculaires.



### 1 OUVRIRE LE MONITEUR LCD

1 S'assurer que le moniteur LCD est complètement ouvert.

### 2 INCLINER LE MONITEUR LCD

2 Incliner le moniteur LCD dans le sens le plus commode.

- Le moniteur LCD peut tourner presque complètement d'un tour (270°: 90° vers le bas, 180° vers le haut).

## Propre enregistrement

Vous pouvez vous filmer vous-même tout en visionnant votre propre image sur le moniteur LCD.

### 1 INCLINEZ LE MONITEUR LCD VERS LE HAUT

1 Ouvrez le moniteur LCD et inclinez-le vers le haut de 180 degrés pour qu'il soit tourné vers l'avant.

### 2 DÉMARREZ L'ENREGISTREMENT

2 Dirigez l'objectif vers vous et commencez l'enregistrement.

- Pendant votre propre enregistrement, l'image et les indications du moniteur n'apparaissent pas inversées comme en regardant dans un miroir.

## Commande de luminosité

Vous pouvez ajuster la luminosité du moniteur LCD en tournant la molette **BRIGHT**.

### 1 AJUSTER LA LUMINOSITÉ

- 1 *Si vous voulez rendre l'image plus lumineuse...*  
Tourner la molette vers "+".
- Si vous voulez rendre l'image plus sombre...*  
Tourner la molette vers "-".

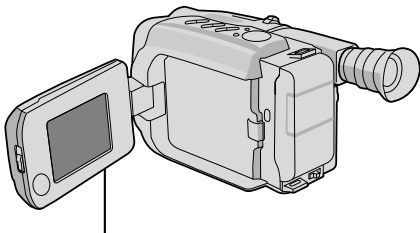

Molette **BRIGHT**

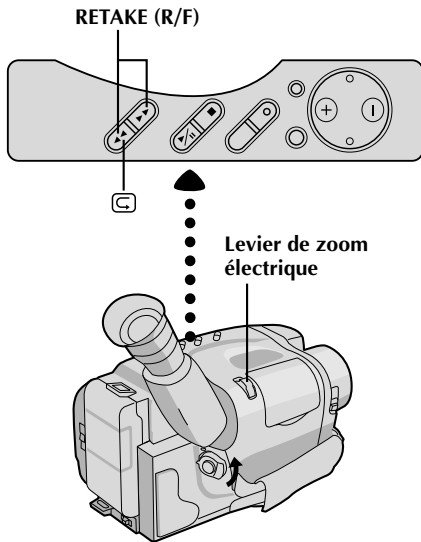
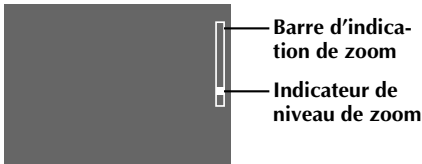
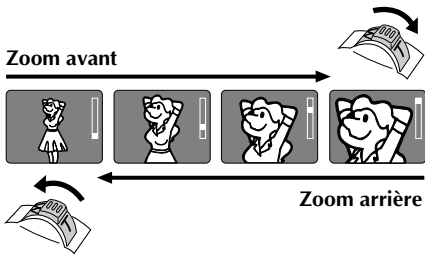

<p><b>Caractéristique:</b> Zoom</p> <p><b>Objectif:</b> Produire un effet zoom, ou un changement immédiat dans le grossissement de l'image.</p> <p><b>Opération:</b> <b>Hyper zoom 36X</b> Le circuit numérique double le grossissement maximum de 18x offert par le zoom optique.</p> <p><b>Remarques:</b></p>	<p>1) Pour un zoom avant, pousser le levier de zoom vers "T"</p> <p>2) Pour un zoom arrière, pousser le levier de zoom vers "W"</p> <ul style="list-style-type: none"> <li>• Pendant l'hyper zoom, plus vous poussez sur le levier de zoom plus la vitesse augmente.</li> <li>• La mise au point peut devenir instable pendant l'hyper zoom. Dans ce cas, faire le zoom en mode d'attente d'enregistrement, passer en mise au point manuelle ou utiliser la fonction de mémorisation de mise au point (p. 22 et 23), puis faire des zooms en avant ou en arrière en mode d'enregistrement.</li> <li>• L'indicateur de niveau de zoom (■) se déplace seulement pendant le zoom optique. Une fois que l'indicateur de niveau de zoom atteint le haut de la barre d'indication de zoom, tout le grossissement à partir de ce point est réalisé par traitement numérique.</li> <li>• Pendant le traitement numérique de l'image, la qualité de l'image peut diminuer.</li> </ul>
<p><b>Caractéristique:</b> Contrôle rapide</p> <p><b>Objectif:</b> Pour revoir la fin du dernier enregistrement pour confirmation.</p> <p><b>Opération:</b></p> <p>1) Appuyer sur "G" et relâcher rapidement pendant le mode d'attente d'enregistrement.</p> <ul style="list-style-type: none"> <li>• La bande est rebobinée pour environ 2 secondes de programme et lue automatiquement, puis elle s'arrête en mode d'attente d'enregistrement pour la prise de vues suivantes.</li> </ul> <p><b>Remarque:</b> Une distorsion peut se produire au début de la lecture. C'est normal.</p>	<p><b>Caractéristique:</b> Retouche</p> <p><b>Objectif:</b> Pour ré-enregistrer certaines séquences.</p> <p><b>Opération:</b></p> <p>1) S'assurer que le camescope est dans le mode d'attente d'enregistrement.</p> <p>2) Appuyer sur une touche <b>RETAKE</b> pour atteindre le point de départ d'un nouvel enregistrement. Appuyer sur "F" fait défiler la bande en avant et appuyer sur "R" la fait défiler en arrière.</p> <p>3) Appuyer sur marche/arrêt d'enregistrement pour lancer l'enregistrement.</p> <p><b>Remarque:</b> Une distorsion peut se produire quand la lecture commence en mode de Retouche. C'est normal.</p>

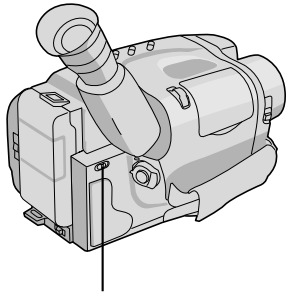

LIGHT OFF/AUTO/ON

## Lampe vidéo

Lorsque l'éclairage naturel est trop faible, vous pouvez éclairer la scène en utilisant la lampe vidéo intégrée.

### 1 REGLER LA LAMPE VIDEO

Régler le sélecteur **LIGHT OFF/AUTO/ON** comme voulu.

- ON** : Maintient la lampe toujours allumée tant que le camescope est en marche.
- AUTO** : Allume automatiquement la lampe quand le camescope détecte que l'éclairage du sujet est insuffisant.
- OFF** : Éteint la lampe.

- La lampe vidéo peut être utilisée avec l'alimentation du camescope sur marche.
- Il est recommandé de régler la balance des blancs sur le mode intérieur (☼) (☞ P. 29) quand vous utilisez la lampe vidéo.
- Si la lampe n'est pas utilisée, l'éteindre pour économiser l'énergie de la batterie.

### REMARQUES:

- Même si l'indication de décharge de la batterie (☐) ne clignote pas sur le moniteur LCD ou dans le viseur, si la batterie est presque déchargée, l'alimentation du camescope peut être coupée automatiquement lorsque vous allumez la lampe vidéo, ou quand vous commencez à enregistrer avec la lampe vidéo allumée.
- Lorsque le sélecteur **LIGHT OFF/AUTO/ON** est réglé sur "AUTO":
  - En fonction des conditions d'éclairage, la lampe vidéo peut s'allumer ou s'éteindre de façon peu stable. Dans ce cas, allumer ou éteindre manuellement la lampe.
  - Tandis que le mode Sports ou d'obturateur à grande vitesse (☞ P. 21) est engagé, il est vraisemblable que la lampe reste allumée.
  - Lorsque le mode paysage (☞ P. 21) est engagé, la lampe n'est pas activée.

### ATTENTION DANGER:

- La lampe vidéo peut devenir très chaude. Pendant l'utilisation et immédiatement après avoir éteint, ne pas la toucher, sinon de sérieuses brûlures peuvent se produire.
- Ne pas ranger le camescope dans le coffret de transport immédiatement après avoir utilisé la lampe vidéo, car elle reste très chaude.
- En fonctionnement, garder une distance d'environ 30 cm entre la lampe et les gens ou des objets.
- Ne pas utiliser près de substances inflammables ou explosives.
- Il est recommandé de consulter votre revendeur JVC le plus proche pour changer l'ampoule.

Le mode est activé 1 seconde plus tard.

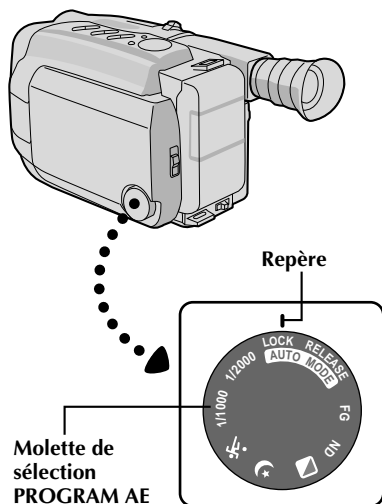
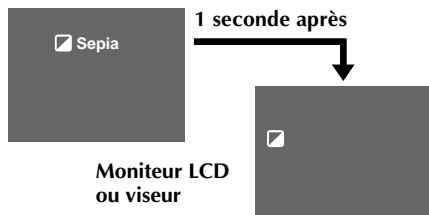

## Programme AE avec effets spéciaux

Tout ce que vous avez à faire pour avoir accès à un des effets est de tourner la molette de sélection PROGRAM AE.

### 1 SELECTIONNER LE MODE

Tourner la molette de sélection PROGRAM AE jusqu'à ce que le symbole de la fonction que vous voulez sélectionner soit aligné avec le repère.

- Le nom du mode sélectionné et son indication sont affichés dans le viseur ou sur le moniteur LCD pendant 1 seconde environ. Puis le nom disparaît, et seule l'indication reste. Le mode est activé.
- Lorsque le mode verrouillage ou le mode automatique est sélectionné, uniquement le nom du mode est affiché. Puis le nom disparaît et le mode est activé.

### REMARQUES:

- Un seul effet peut être activé à la fois.
- L'écran devient légèrement rougeâtre lorsque la fonction fondu/volet (P. 25) est utilisée en mode sépia.
- L'écran devient légèrement sombre en mode obturateur à grande vitesse. Utiliser ce mode dans des situations bien éclairées.
- Dans les modes obturateur à grande vitesse ou sports, la couleur des images peut être affectée si le sujet est éclairé par une source de lumière à décharge alternative comme les lampes fluorescentes ou à vapeur de mercure.

Symbole sur la molette      Indication du moniteur LCD/visueur      Mode

LOCK	Auto Lock	Mode verrouillage automatique
------	-----------	-------------------------------

### Mode verrouillage

Maintient le camescope en mode entièrement automatique, éliminant la possibilité d'erreur de fonctionnement en touchant accidentellement des touches pendant la prise de vues.

- Les commandes Fade/Wipe, Wide, Title, Display, M.W.B. (Balance des blancs manuelle), mise au point manuelle, mémorisation de la mise au point, commande d'exposition et MENU ne peuvent pas être utilisées dans ce mode.

RELEASE	Auto Release	Mode automatique libre
---------	--------------	------------------------

### Mode automatique

Permet d'utiliser les commandes qui n'étaient pas utilisables en mode verrouillage.

FG	FG : Fog	Mode voile
----	----------	------------

### Mode voile

Rend l'image blanche brumeuse, comme avec un filtre de brouillard complémentaire. Adoucit l'image et lui donne un cachet "fantaisie".

ND	ND : ND Effect	Effet neutre
----	----------------	--------------

### Filtre neutre

Assombrit l'image d'une brume noire, comme quand un filtre neutre est utilisé. Permet de compenser des effets éblouissants sur le sujet.

	Sepia	Sépia
---	-------	-------

### Sépia

La scène prise est enregistrée en monochrome, donnant l'aspect d'un vieux film. Utiliser ce mode en combinaison avec le mode Cinéma (☞ P. 26) pour recréer l'aspect d'un film classique d'Hollywood.

Symbole sur la molette      Indication du moniteur LCD/visueur      Mode

	Twilight	Ambiance réelle
---	----------	-----------------

### Ambiance réelle

Des paysages, des scènes au crépuscule, des feux d'artifice, etc. semblent plus naturels et plus artistiques. La suite se produit lorsque le mode Paysage est sélectionné:

- La commande automatique de gain est coupée.
- La balance des blancs est réglée sur "☀" (mode extérieur), mais peut également être changé manuellement sur un autre mode (☞ p. 29).
- La mise au point automatique devient disponible uniquement dans la gamme de 10 m à l'infini. Utiliser la mise au point manuelle pour faire la mise au point lorsque la distance entre le camescope et le sujet est inférieure à 10 m. (☞ p. 23)

	Sports	Sports
---	--------	--------

### Sports

Une grande vitesse d'obturation permet de prendre clairement une action rapide.

1/1000	 1 S 1/1000	Obturbateur à grande vitesse (1/1000S.)
--------	--	---

1/2000	 2 S 1/2000	Obturbateur à grande vitesse (1/2000S.)
--------	--	---

### Obturbateur à grande vitesse (1/1000s et 1/2000s)

Prend des actions plus rapides que ce que fait le mode Sports.

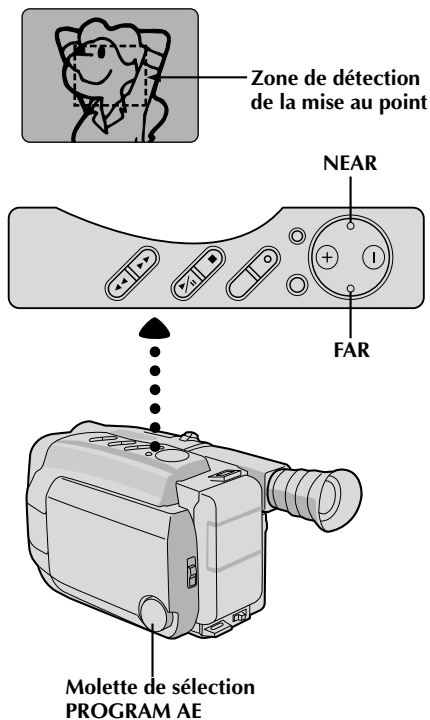

## Mise au point

### Mise au point automatique

Le système de mise au point automatique toute distance du camescope permet de filmer en continu de gros plan à l'infini. Toutefois, la mise au point correcte peut ne pas être obtenue dans les situations citées ci-dessous (dans ces cas, utiliser la mise au point manuelle).

- Si deux sujets à des distances différentes se recoupent dans la même scène.
- Lorsque l'éclairage est faible.\*
- Lorsque le sujet n'a pas de contraste (différence entre luminosité et ombre), tel un mur unicolore et plat ou un ciel bleu sans nuages.\*
- Quand un objet sombre se voit à peine dans le viseur.\*
- Quand la scène contient des objets minuscules ou identiques qui sont répétés avec régularité.
- Quand la scène est affectée par des rayons de soleil ou de lumière réfléchis à la surface de l'eau.
- En prenant une scène avec un fond à contraste élevé.

\* L'avertissement de faible contraste "▲▲" apparaît dans le viseur ou sur le moniteur LCD.

### Mémorisation de la mise au point

Cette fonction de mémorisation de la mise au point est particulièrement utile dans les situations suivantes:

- Quand des choses passent entre votre sujet et le camescope, engager la fonction de mémorisation de mise au point pour conserver votre sujet au point avant l'enregistrement.
- Si vous voulez que votre sujet principal apparaisse dans le coin de l'écran. D'abord vous devez le centrer et faire la mise au point en utilisant la mise au point automatique, puis engager la fonction de mémorisation de mise au point et déplacer le camescope pour recadrer le sujet comme vous le voulez.

## REMARQUES:

- Si l'objectif est sali ou voilé par de la condensation, une mise au point précise n'est pas possible. Maintenir l'objectif propre, en l'essuyant avec un morceau de tissu doux s'il devient sale. Si de la condensation se produit, essuyer avec un tissu doux ou attendre que l'objectif sèche naturellement.
- Pour filmer un sujet près de l'objectif, faire d'abord un zoom arrière (☞ P. 18). En faisant un zoom avant en mode de mise au point automatique, le camescope peut faire automatiquement un zoom arrière en fonction de la distance entre le camescope et le sujet. \*Lorsque le mode macro téléobjectif (☞ P. 31) est activé, le camescope ne fera pas de zoom arrière automatiquement.

## SELECTIONNER LE MODE

- 1 Tourner la molette de sélection PROGRAM AE sur n'importe quelle position sauf AUTO LOCK.

## MEMORISER LA MISE AU POINT

- 2 Appuyer sur **FAR** ou **NEAR**. L'indication de mémorisation de mise au point "▲▲" apparaît dans le viseur ou sur le moniteur LCD.

## RELACHER LA MEMORISATION DE MISE AU POINT

- 3 Appuyer simultanément sur **FAR** et **NEAR**. L'indication de mémorisation de mise au point disparaît.

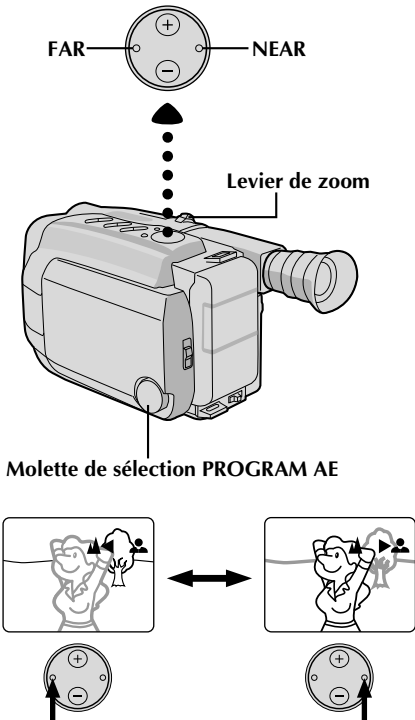

## Mise au point manuelle

### REMARQUE:

Vous devez déjà avoir fait les réglages nécessaires du viseur (☞ P. 10). Si ce n'est pas le cas, le faire avant de continuer.

### 1 SELECTIONNER LE MODE

Tourner la molette de sélection PROGRAM AE sur n'importe quelle position sauf AUTO LOCK.

### 2 AJUSTER LA MISE AU POINT

#### Sur un sujet plus éloigné . . .

Appuyer sur **FAR** et maintenir pressé. Les indications de mise au point manuelle "▲◀" apparaissent et "◀" clignote. Passer à l'étape 3.

#### Sur un sujet plus proche . . .

Appuyer sur **NEAR** et maintenir pressé. Les indications de mise au point manuelle "▲▶" apparaissent et "▶" clignote. Passer à l'étape 3.

### 3 MEMORISER LA MISE AU POINT

Relâcher **FAR** ou **NEAR**. L'indication de mise au point est remplacée par l'indication de mémorisation de mise au point "▲▶" et la mise au point réglée est mémorisée.

### 4 RELACHER LE MODE DE MISE AU POINT MANUELLE

Appuyer simultanément sur **FAR** et **NEAR**. Le mode de mise au point manuel est immédiatement relâché et l'indication de mémorisation de mise au point disparaît.

### REMARQUES:

- Bien faire la mise au point en position téléobjectif maximale quand vous utilisez le mode de mise au point manuelle. Si vous faites la mise au point sur un certain sujet en position grand angle, des images bien nettes ne peuvent pas être obtenues en faisant un zoom avant car la profondeur de champ est réduite à des focales plus longues.
- Si le réglage de la mise au point n'est pas possible à une distance plus éloignée ou plus rapprochée, "▲" ou "▶" clignote.

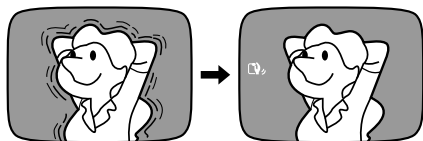

PICTURE STABILIZER

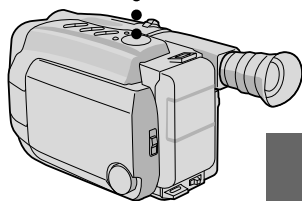
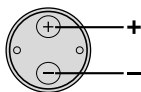
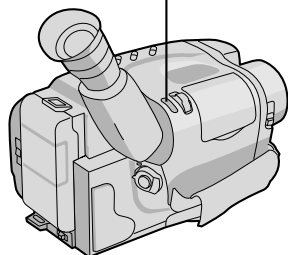

Moniteur LCD ou viseur



Indicateur de niveau d'exposition

Pour rendre l'image plus lumineuse



Pour rendre l'image plus sombre

## Stabilisateur d'image

Cette caractéristique compense pour des images instables causées par le bougé de caméra, particulièrement remarquable avec un zoom élevé.

### ACTIVER LE STABILISATEUR D'IMAGE

**1** Appuyer sur **PICTURE STABILIZER**. "PS" apparaît dans le viseur.

- Pour couper le stabilisateur d'image, appuyer sur **PICTURE STABILIZER**. L'indicateur disparaît.

### REMARQUES:

- Une stabilisation précise peut ne pas être possible si le tremblement de main est excessif, ou sous les conditions suivantes:
  - En prenant des sujets avec des bandes verticales ou horizontales
  - En prenant des objets sombres ou mal éclairés
  - En prenant des sujets avec un contre-jour excessif
  - En prenant des scènes avec du mouvement dans plusieurs directions
  - En prenant des scènes où les fonds ont peu de contraste
- Couper stabilisateur d'image en enregistrant avec le camescope sur un trépied.

## Commande d'exposition

Cette caractéristique ajuste automatiquement le diaphragme pour obtenir la meilleure qualité d'image disponible, mais vous pouvez modifier et faire le réglage manuellement.

### SELECTIONNER LE MODE

**1** Tourner la molette de sélection PROGRAM AE sur n'importe quelle position sauf AUTO LOCK.

### RENDRE L'IMAGE PLUS LUMINEUSE

**2** Appuyer sur + (maximum +06). L'indicateur de niveau d'exposition apparaît dans le viseur ou sur le moniteur LCD.

OU . . .

### RENDRE L'IMAGE PLUS SOMBRE

Appuyer sur - (maximum -06). L'indicateur de niveau d'exposition apparaît dans le viseur ou sur le moniteur LCD.

Si vous voulez revenir au réglage initial . . .

### REVENIR AU REGLAGE INITIAL

**3** Appuyer simultanément sur + et -. Le réglage standard est immédiatement rétabli et l'indicateur de niveau d'exposition disparaît.



[Ex. : Fondu au noir]

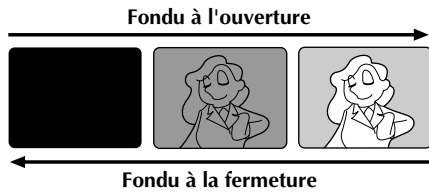

Indication de fonction

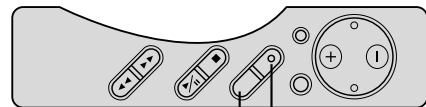
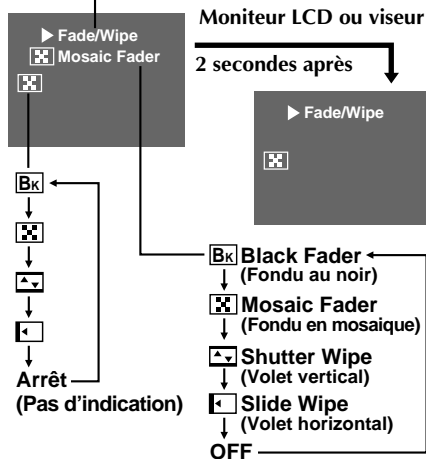
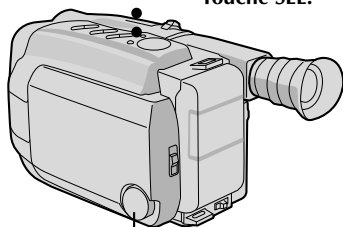
Touche SET  
Touche SEL.

Molette de sélection PROGRAM AE

**REMARQUES:**

- Appuyer et maintenir pressée la touche de marche/arrêt d'enregistrement vous permet d'enregistrer un écran vierge noir, ou une mire en mosaïque si le fondu en mosaïque est sélectionné.
- L'écran devient légèrement rougeâtre quand le fondu/volet est utilisé avec le mode sépia (P. 21).

**Fondu/Volet**

Ces effets vous permettent de faire des transitions de scènes de style professionnel. Le fondu/volet à l'ouverture fonctionne au début de l'enregistrement, et le fondu/volet à la fermeture fonctionne à la fin de l'enregistrement ou quand vous passez en mode d'attente d'enregistrement.

**1 SELECTIONNER LE MODE**

1 Tourner la molette de sélection PROGRAM AE sur n'importe quelle position sauf AUTO LOCK.

**2 SELECTIONNER LA FONCTION**

2 Appuyer sur **SEL.** plusieurs fois jusqu'à ce que "►Fondu/Wipe" apparaisse.

**3 PASSER EN MODE D'ATTENTE DE FONDU OU DE VOLET**

3 Appuyer sur **SET** pour passer en mode d'attente de fondu. Une fois que le mode désiré apparaît, il est sélectionné et réservé.

- Le nom du mode sélectionné et son indication sont affichés dans le viseur ou sur le moniteur LCD pendant 2 secondes environ. Puis le nom disparaît, et seule l'indication reste.

**4 COMMENCER L'ENREGISTREMENT**

4 Appuyer sur la touche de marche/arrêt d'enregistrement pour commencer l'enregistrement et activer le fondu/volet à l'ouverture.

OU ...

**ARRETER L'ENREGISTREMENT**

Appuyer sur marche/arrêt d'enregistrement pour arrêter l'enregistrement et engager le fondu/volet à la fermeture.

**5 POUR ANNULER LE MODE D'ATTENTE DE FONDU OU DE VOLET**

5 Alors que "►Fondu/Wipe" est affiché, appuyer deux fois sur **SET.**

- "OFF" est affiché pendant deux secondes environ et le fondu ou le volet réservé est annulé.

**[Bk] Black Fader (Fondu au noir)**

Fondu à l'ouverture/fermeture avec un écran noir.

**[Mosaic] Mosaic Fader (Fondu en mosaïque)**

Transforme/faire revenir progressivement l'image en/d'une forme en mosaïque.

**[Shutter] Shutter Wipe (Volet vertical)**

Un écran noir entre par le haut et par le bas, se refermant sur l'image comme un obturateur à rideau, ou une nouvelle image pousse verticalement l'ouverture de l'écran noir à partir du centre.

**[Slide] Slide Wipe (Volet horizontal)**

Un écran noir entre par la gauche pour couvrir progressivement l'image, ou une nouvelle image entre de la droite vers la gauche.

Moniteur LCD ou viseur



Mode cinéma

Moniteur LCD ou viseur

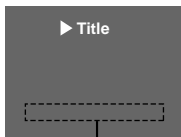

Indication de titre

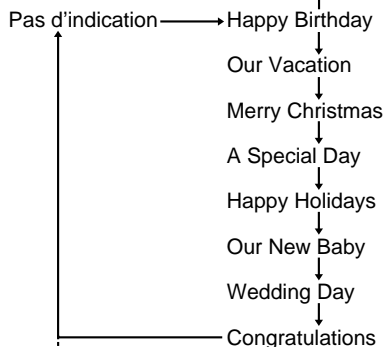

Les caractères que vous avez réglés en utilisant le générateur de caractères

Touche SET



Touche SEL.

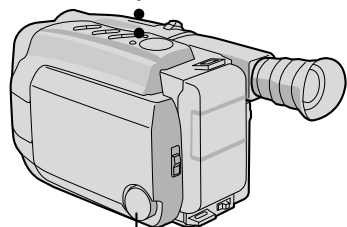

Molette de sélection PROGRAM AE

## Mode cinéma

Cette caractéristique vous permet d'enregistrer des barres noires en haut et en bas de l'écran pour produire un effet "écran large" comme au cinéma.

### 1 SELECTIONNER LE MODE

Tourner la molette de sélection PROGRAM AE sur n'importe quelle position sauf AUTO LOCK.

### 2 SELECTIONNER LA FONCTION

Appuyer sur **SEL.** plusieurs fois jusqu'à ce que "►Title" apparaisse.

### 3 PASSER EN MODE CINEMA

Appuyer sur **SET.**

### 4 REVENIR EN ECRAN NORMAL

Appuyer à nouveau sur **SET** alors que "►Wide" apparaît dans le viseur.

## Titres préprogrammés

Le camescope a huit titres prérégés en mémoire. Vous pouvez surimprimer l'un d'eux au dessus du titre précédemment mis en mémoire comme montré dans l'illustration sur la gauche.

## AFFICHAGE

### 1 SELECTIONNER LE MODE

Tourner la molette de sélection PROGRAM AE sur n'importe quelle position sauf AUTO LOCK.

### 2 SELECTIONNER LA FONCTION

Appuyer sur **SEL.** jusqu'à ce que "►Title" apparaisse.

### 3 SELECTIONNER LE TITRE PREREGLE

Passer en mode d'attente d'enregistrement, puis appuyer sur **SET** pour boucler sur les titres prérégés jusqu'à l'affichage du titre désiré.

## REMARQUES:

- Pour annuler le titre programmé pendant l'enregistrement, appuyer plusieurs fois sur **SEL.** jusqu'à ce que "►Title" apparaisse, puis appuyer sur **SET.**
- Pour rappeler un titre, appuyer de nouveau sur **SET.**

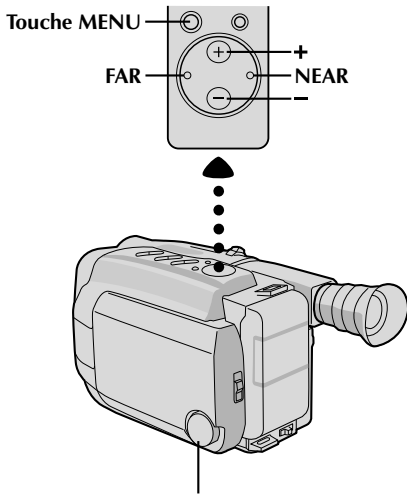

Molette de sélection PROGRAM AE

## Moniteur LCD ou viseur

Gain Up	S.LX
Tele Macro	OFF
Interval Timer	OFF
Rec Time	OFF
JLIP ID NO.	07
Tally	ON
<b>Set Character</b>	
Date/Time	
END : MENU KEY	

SET : MENU KEY												
□	A	B	C	D	E	F	G	H	I	S	X	
J	K	L	M	N	O	P	Q	R	O	A	&	
T	U	V	W	X	Y	Z	Æ	Ø	À			
À	È	Ö	Ï	Ü	Ñ	Æ	Ø	À				
:	.	0	1	2	3	4	5	6	7	8	9	♥
:	.	0	1	2	3	4	5	6	7	8	9	♥
I	□	I	■	□	□	□	□	□	□	□	□	□
End												Clear

SET : MENU KEY												
□	A	B	C	D	E	F	G	H	I	S	X	
J	K	L	M	N	O	P	Q	R	O	A	&	
T	U	V	W	X	Y	Z	Æ	Ø	À			
À	È	Ö	Ï	Ü	Ñ	Æ	Ø	À				
:	.	0	1	2	3	4	5	6	7	8	9	♥
:	.	0	1	2	3	4	5	6	7	8	9	♥
I	□	I	K	E	□	Y	O	□	♥	□	□	□
End												Clear

## Générateur de caractères

Vous pouvez entrer un titre original d'un maximum de 18 caractères.

## 1 ACCEDER A L'ECRAN DE MENU

1 Tourner la molette de sélection PROGRAM AE sur n'importe quelle position sauf AUTO LOCK, puis appuyer sur **MENU**.

## 2 ACCEDER AU MENU DE REGLAGE DES CARACTERES

2 Appuyer sur + ou - pour déplacer la barre lumineuse sur "Set Character", puis appuyer sur **NEAR**. Le menu de réglage des caractères apparaît.

## 3 ENTRER DES CARACTERES

3 Appuyer sur +, -, **FAR** ou **NEAR** pour déplacer le curseur sur le caractère voulu, puis appuyer sur **MENU**. Les caractères sélectionnés apparaissent dans le bas de l'écran. Répéter le nombre de fois nécessaire (max. 18).

- Pour sélectionner l'endroit du caractère suivant, appuyer sur +, -, **FAR** ou **NEAR** pour illuminer la rangée de carrés dans le bas de l'écran, puis appuyer sur **FAR** ou **NEAR** pour faire clignoter l'endroit désiré. Appuyer sur + quand c'est fait, et le curseur revient dans la grille de caractères.

## 4 FINIR LE REGLAGE DES CARACTERES

4 Appuyer sur +, -, **FAR** ou **NEAR** pour faire clignoter "End", puis appuyer deux fois sur **MENU** pour revenir à l'écran normal.

## REMARQUES:

- Pour effacer un caractère entré par erreur, faire clignoter "Clear" en appuyant sur +, -, **FAR** ou **NEAR**, puis appuyer sur **MENU**. Tous les caractères sont effacés à la fois. Ou, pour effacer seulement des caractères sélectionnés, déplacer d'abord le curseur clignotant sur le caractère que vous voulez remplacer dans la rangée inférieure, puis appuyer sur +, **FAR** ou **NEAR** pour illuminer "□" dans le coin supérieur gauche et appuyer sur **MENU**.
- Pour afficher les caractères que vous avez réglés — "Titres préprogrammés" (☞ p. 26) ou "Insertion de date/heure/caractères" (☞ p. 28).
- Les caractères ne peuvent être réglés que dans le mode d'attente d'enregistrement.

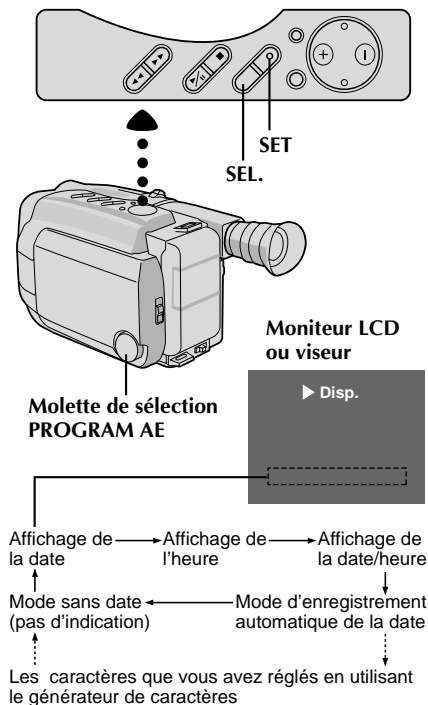

<b>Affichage de la date</b>
DEC 25.97
<b>Affichage de l'heure</b>
PM10:50:00
<b>Affichage de la date/heure</b>
DEC 25.97 PM10:50:00

<b>Mode d'enregistrement automatique de la date</b>
Auto Date
Mode d'enregistrement automatique de la date
DEC 25.97
Enregistrement automatique de la date exécuté
<b>Caractères</b>
I LIKE YOU ♥
Exemple de caractères mémorisés

## Insertion de date/heure/caractères

Cette caractéristique vous permet d'afficher la date, l'heure et des caractères sur le moniteur LCD dans le viseur et sur un moniteur couleur raccordé, de les enregistrer manuellement ou automatiquement, et même de faire vos propres titres.

### REMARQUE:

Vous devez déjà avoir effectué la procédure de réglage de la date/heure (☞ P. 11). Si ce n'est pas le cas, l'effectuer avant de continuer.

## AFFICHAGE

### SELECTIONNER LE MODE

- 1 Tourner la molette de sélection PROGRAM AE sur n'importe quelle position sauf AUTO LOCK.

### SELECTIONNER L'AFFICHAGE

- 2 Appuyer sur SEL. jusqu'à ce que "►Disp." apparaisse.

### CHOISIR LE MODE D'AFFICHAGE

- 3 Appuyer sur SET en mode d'attente d'enregistrement pour boucler sur les modes comme montré dans l'illustration sur la gauche.

### REMARQUES:

- L'affichage sélectionné peut être enregistré.
- Si vous ne voulez pas enregistrer l'affichage, sélectionner le mode sans date avant la prise de vues.
- Si vous voulez annuler l'affichage pendant la prise de vues, appuyer plusieurs fois sur SEL. jusqu'à ce que "►Disp." apparaisse, puis appuyer sur SET.
- Pour rappeler l'affichage, appuyer de nouveau sur SET.

## ENREGISTREMENT AUTOMATIQUE DE LA DATE

Votre caméscope enregistre automatiquement la date pendant 5 secondes environ après que l'enregistrement a été lancé dans les conditions suivantes:

- Après changement de la date.
- Après le chargement d'une cassette.
- Après sélection du mode d'enregistrement automatique de la date en appuyant sur SET.

Dans ce mode, la date est remplacée au bout de 5 secondes par "Auto Date".

### REMARQUES:

- Régler la molette PROGRAM AE sur LOCK fait toujours passer dans ce mode et annule tous les autres modes.
- Dans ce mode, si la date change pendant la prise de vues, l'indication de la date est enregistrée pendant 5 secondes environ à partir de ce changement. Elle n'est pas enregistrée au cours des autres enregistrements faits le même jour.

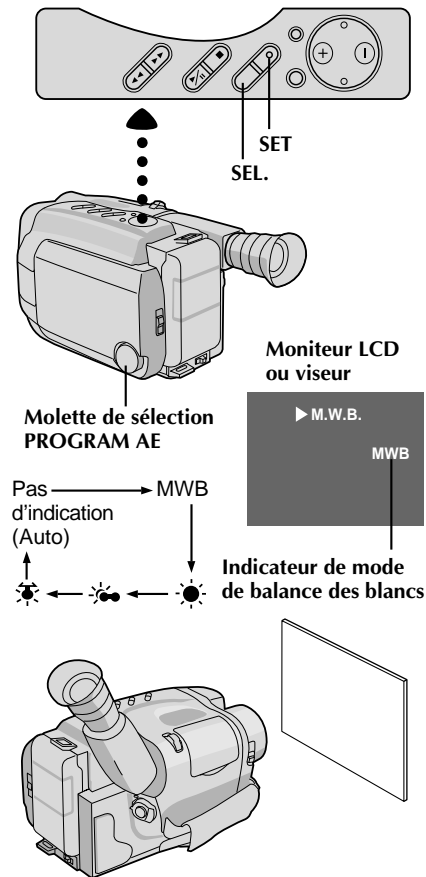

## REMARQUES:

- Pour passer en réglage automatique de la balance des blancs, appuyer sur **SET** jusqu'à ce que l'indication disparaisse, ou tourner la molette PROGRAM AE sur "AUTO LOCK".
- Ajuster de nouveau la balance des blancs quand l'éclairage a changé, quand l'alimentation du camescope a été coupée et remise, ou quand la position de la molette PROGRAM AE a été changée.
- Réglé en mettant un papier de couleur devant le sujet dans l'étape 2 ("AJUSTER LA MISE AU POINT"), l'appareil le prend comme référence de température de couleur pour la balance automatique des blancs. Ainsi vous pouvez filmer avec des couleurs différentes. Par exemple, en réglant avec les couleurs rouge, bleue ou jaune, l'image prend des couleurs qui s'approchent du vert, orange ou violet respectivement.

## Réglage manuel de la balance des blancs (M.W.B.)

Le système de balance des blancs automatique de ce camescope détecte la température de couleur de l'éclairage ambiant pour un ajustement automatique des couleurs. Cependant, l'ajustement précis de la température de couleur n'est pas possible dans les conditions suivantes:

- Quand un objet est en différentes nuances de la même couleur.
- Quand un objet à prédominance rouge ou marron est filmé en extérieur.

Dans ces cas, employer l'ajustement manuel de la balance des blancs.

### SELECTIONNER LE MODE

- 1 Tourner la molette de sélection PROGRAM AE sur n'importe quelle position sauf AUTO LOCK.

### SELECTIONNER LA FONCTION

- 2 Appuyer sur **SEL.** plusieurs fois jusqu'à ce que "►M.W.B." apparaisse.

### SELECTIONNER LA BALANCE DES BLANCS

- 3 Appuyer sur **SET** (balance des blancs manuelle) jusqu'à ce que l'indication voulue apparaisse dans le viseur sur le moniteur LCD.

- "MWB" ..... Avec un réglage de balance des blancs personnel mémorisé (voir ci-dessous)
- "☀" ..... Extérieur à la lumière du jour par temps clair
- "☀☁" ..... Extérieur à la lumière du jour par temps couvert
- "💡" ..... La source d'éclairage est une lampe halogène ou tungstène

## MWB

MWB règle la température de couleur de la source de lumière du sujet pour que vous puissiez filmer avec des couleurs naturelles qui ne sont pas affectées par le milieu ambiant, même quand il y a plusieurs sujets avec des températures de couleur différentes.

### SELECTIONNER LE MODE

- 1 Tourner la molette de sélection PROGRAM AE sur n'importe quelle position sauf AUTO LOCK.

### AJUSTER LA MISE AU POINT

- 2 Diriger le camescope sur un objet uniforme et blanc, comme par exemple une feuille de papier blanche, et régler manuellement la mise au point (☞ P. 23).

### AJUSTER LA BALANCE DES BLANCS

- 3 Appuyer sur **SET** jusqu'à l'apparition de "MWB" puis maintenir pendant plus de 3 secondes.

- "MWB" clignote dans le viseur sur le moniteur LCD pendant le réglage, puis s'arrête de clignoter mais reste allumé quand le réglage est terminé.

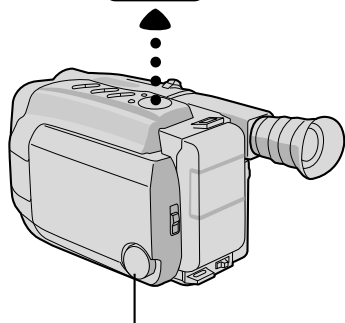
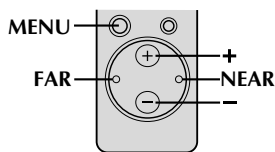

Molette de sélection PROGRAM AE

## Moniteur LCD ou viseur

Gain Up	S.LX
Tele Macro	OFF
Interval Timer	OFF
Rec Time	OFF
JLIP ID NO.	07
Tally	ON
Set Character	
Date/Time	
END : MENU KEY	

Gain Up	▶ NORM
Tele Macro	▶ ON
Interval Timer	1min
Rec Time	1/2s
JLIP ID NO.	07
Tally	ON
Set Character	
Date/Time	
END : MENU KEY	



Si "Gain Up" ou "Tele Macro" dans le menu ont été changés par rapport aux réglages initiaux, cette marque apparaît.

## Utilisation de menu pour des réglages détaillés

Ce caméscope dispose d'une commande de fonctions multiples, un système de menu sur écran facile à utiliser qui simplifie beaucoup des réglages plus détaillés du caméscope.

### 1 SELECTIONNER LE MODE

Tourner la molette de sélection PROGRAM AE sur n'importe quelle position sauf AUTO LOCK.

### 2 ACCEDER A L'ECRAN DU MENU

Appuyer sur MENU.

### 3 SELECTIONNER LA FONCTION

Appuyer sur + ou - pour déplacer la barre lumineuse sur la fonction désirée.

### 4 FAIRE LE REGLAGE

La procédure de réglage dépend de la fonction que vous sélectionnez.

*Si vous sélectionnez Gain Up, Tele Macro, Interval Timer, Rec Time ou JLIP ID NO. ou Tally ...*

... appuyer sur FAR ou NEAR pour boucler entre les choix jusqu'à ce que le réglage désiré apparaisse.

*Si vous sélectionnez Set Character ou Date/Time, ...*

... appuyer sur NEAR pour accéder au menu de sélection pour chaque fonction ("Set character" – p. 27; Date/Time" – p. 11).

### 5 FERMER LE MENU

Appuyer sur MENU et le réglage est terminé. L'écran du menu disparaît.

## REMARQUE:

Le menu n'est disponible que dans le mode d'attente d'enregistrement.

## MENU

Gain Up	S.LX	Pour enregistrer un sujet dans un milieu sombre. Lorsqu'il est plus commode de filmer le sujet avec une image plus lumineuse même si l'image devient légèrement grossière. Sélectionné automatiquement lorsque la molette de sélection PROGRAM AE est réglée sur AUTO LOCK. (S.LX: Super LoLux (faible éclairage))
	► NORM	Pour enregistrer un sujet dans un milieu légèrement sombre. Lorsqu'il est plus commode de filmer avec une image moins grossière bien que le sujet devienne légèrement sombre. Ce réglage convient pour la mesure de la sensibilité conformément à EIA-639 (standard EIA* pour la mesure de la sensibilité en éclairage faible) *EIA: Association des Industries Electroniques
	► OFF	Vous permet de filmer des scènes sombres sans réglage de luminosité de l'image.
Tele Macro	OFF	Régler normalement sur cette position.
	► ON	Habituellement, la distance entre le sujet et l'objectif pour laquelle l'objectif est au point dépend du grossissement zoom. Sauf s'il y a une distance de plus de 1 m du sujet, l'objectif ne fait pas la mise au point au réglage téléobjectif maximum. Régulé sur "ON", vous pouvez filmer un sujet aussi grand que possible à une distance de 60 cm environ. • En fonction de la position zoom, l'objectif peut ne pas faire la mise au point.
Interval Timer	OFF	Cette caractéristique vous permet de régler les paramètres pour le retardateur (☞ p. 32) et l'animation programmée (☞ p. 33).
	15s	
	30s	
	1min	
	5min	
Rec Time	OFF	Cette caractéristique vous permet de régler les paramètres pour l'animation et l'animation programmée (☞ p. 33).
	1/4s	
	1/2s	
	1s	
	5s	
JLIP ID NO.	Ce numéro est nécessaire pour raccorder le camescope à un appareil du type ordinateur en utilisant la prise JLIP. Les numéros vont de 01 à 99. Le réglage en usine est 07.	
Tally	ON	Le témoin d'enregistrement s'allume pour signaler le début de l'enregistrement.
	OFF	Le témoin d'enregistrement reste éteint à tout moment.
Set Character	Vous permet d'entrer des caractères. (☞ p. 27).	
Date/Time	Vous permet de régler la date et l'heure courante. (☞ p. 11).	

 = Réglage en usine et lorsque la molette de sélection PROGRAM AE est réglée sur AUTO LOCK.

## REMARQUE:

Pendant la prise de vues en faible éclairage, la mise au point automatique peut diminuer même lorsque Gain Up est utilisé. Dans ce cas, utiliser la mise au point manuelle (☞ p. 23).

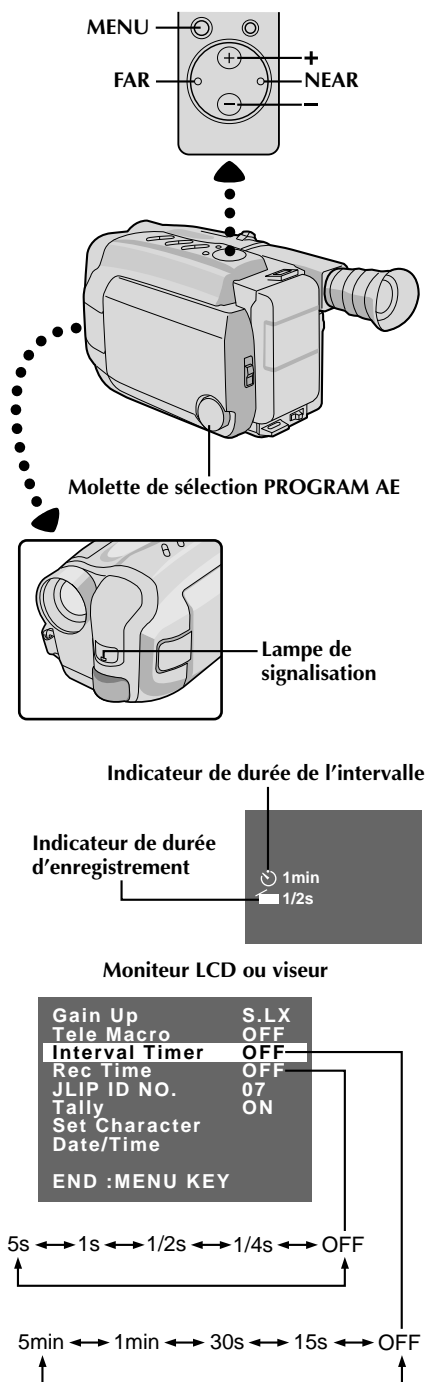

## Retardateur

Vous pouvez régler le retard entre le moment où vous appuyez sur la **touche de marche/arrêt d'enregistrement** et le début réel de l'enregistrement. Si vous fixez le camescope, vous (ou la personne qui fait fonctionner le camescope) pouvez entrer dans la scène avant que l'enregistrement commence.

### REMARQUE:

*S'assurer que le camescope est dans le mode d'attente d'enregistrement avant d'effectuer les étapes suivantes.*

## ACCEDER A L'ECRAN DE MENU

- 1 Tourner la molette de sélection PROGRAM AE sur n'importe quelle position sauf AUTO LOCK, puis appuyer sur **MENU**.

## REGLER L'INTERVALLE

- 2 Appuyer sur – ou + pour déplacer la barre lumineuse sur "**Interval Timer**", puis sur **FAR** ou **NEAR** pour boucler sur les choix. Arrêter quand la durée désirée apparaît. Choisir entre "15s", "30s", "1min", "5min", ou sélectionner pour couper la fonction "OFF".

## FERMER LE MENU

- 3 Appuyer sur **MENU**.

## LANCER L'ENREGISTREMENT RETARDE

- 4 Appuyer sur **marche/arrêt d'enregistrement**. La lampe de signalisation commence à clignoter, et la vitesse du clignotement augmente environ 5 secondes avant que l'enregistrement commence. Lorsque l'enregistrement commence, la lampe de signalisation s'arrête de clignoter mais reste allumée.

*Pour relâcher le mode retardateur . . .*

..... alors que la lampe de signalisation clignote, appuyer sur **marche/arrêt d'enregistrement** pour arrêter le clignotement, puis régler "**Interval Timer**" sur "OFF".



## Animation

Donnez à des scènes ou objets immobiles un effet de mouvement. Cette fonction vous permet de filmer une série d'images, chacune légèrement différente, du même objet pendant une courte durée.

### REMARQUE:

*S'assurer que le camescope est en mode d'attente d'enregistrement et que le mode d'enregistrement est réglé sur "SP" avant d'effectuer les étapes suivantes.*

#### ACCEDER A L'ECRAN DE MENU

**1** Tourner la molette de sélection PROGRAM AE sur n'importe quelle position sauf AUTO LOCK, puis appuyer sur **MENU**.

#### REGLER LA DUREE D'ENREGISTREMENT

**2** Appuyer sur – ou + pour déplacer la barre lumineuse sur "**Rec Time**", appuyer sur **FAR** ou **NEAR** pour boucler sur les choix. Arrêter quand la durée désirée apparaît. Choisir entre "1/4s", "1/2s", "1s", "5s" ou sélectionner "OFF" pour couper la fonction. Puis appuyer sur **MENU** pour fermer l'écran de menu.

#### LANCER L'ENREGISTREMENT

**3** Appuyer sur marche/arrêt d'enregistrement après avoir fait la mise au point sur le sujet. L'enregistrement s'arrête automatiquement au bout de la durée sélectionnée.

#### ASSEMBLER DES SERIES D'IMAGES

**4** Répéter l'étape 3 pour le nombre désiré d'images.

#### RELACHER LE MODE D'ANIMATION

**5** Régler sur "OFF" "**Rec Time**" dans l'écran de menu.

### REMARQUES:

- Pour de meilleurs résultats, s'assurer que le camescope est bien fixé pendant la prise de vues en mode d'animation ou d'animation programmée.
- Le fondu/volet à l'ouverture/fermeture ne peut pas être effectué pendant la prise de vues en animation ou animation programmée.
- Avant d'effectuer d'autres opérations après l'animation ou l'animation programmée, s'assurer que le mode d'animation ou d'animation programmée est désactivé.

## Animation programmée

Vous pouvez enregistrer de façon séquentielle à des intervalles pré-réglés. En laissant votre camescope pointé sur un sujet particulier, vous pouvez enregistrer des changements subtils sur une période étendue.

### REMARQUE:

*S'assurer que le camescope est en mode d'attente d'enregistrement et que le mode d'enregistrement est réglé sur "SP" avant d'effectuer les étapes suivantes.*

#### ACCEDER A L'ECRAN DE MENU

**1** Tourner la molette de sélection PROGRAM AE sur n'importe quelle position sauf AUTO LOCK, puis appuyer sur **MENU**.

#### REGLER L'INTERVALLE ENTRE LES ENREGISTREMENTS

**2** Appuyer sur – ou + pour déplacer la barre lumineuse sur "**Interval Timer**", puis appuyer sur **FAR** ou **NEAR** pour boucler sur les choix. S'arrêter quand la durée désirée apparaît. Choisir entre "15s", "30s", "1min", "5min" ou sélectionner de couper la fonction "OFF".

#### REGLER LA DUREE D'ENREGISTREMENT

**3** Appuyer sur – ou + pour déplacer la barre lumineuse sur "**Rec Time**", appuyer sur **FAR** ou **NEAR** pour boucler sur les choix. Arrêter quand la durée désirée apparaît. Choisir entre "1/4s", "1/2s", "1s", "5s" ou sélectionner "OFF" pour couper la fonction. Puis appuyer sur **MENU** pour fermer l'écran de menu.

#### LANCER L'ENREGISTREMENT EN ANIMATION PROGRAMMEE

**4** Appuyer sur marche/arrêt d'enregistrement. L'enregistrement et les intervalles alternent automatiquement.

#### RELACHER LE MODE D'ANIMATION PROGRAMMEE

**5** Pour relâcher quand la lampe de signalisation ne clignote pas, régler sur "OFF" "**Rec Time**" et "**Interval Timer**" dans l'écran de menu. Pour relâcher quand la lampe de signalisation clignote, appuyer sur marche/arrêt d'enregistrement pour arrêter le clignotement, puis régler sur "OFF" "**Rec Time**" et "**Interval Timer**" dans l'écran de menu.

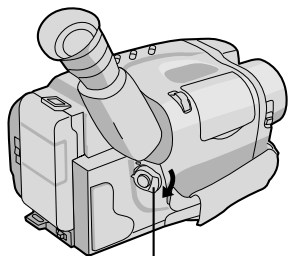

POWER

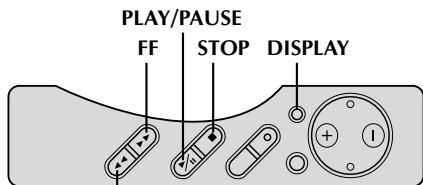

PLAY/PAUSE

FF

STOP

DISPLAY

REW

Haut-parleur

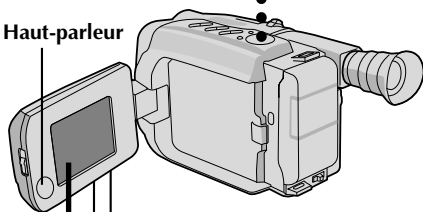
BRIGHT  
VOLUME

Indicateur de mode d'enregistrement

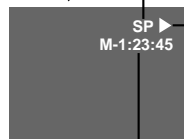
SP  
M-1:23:45

Indicateur de

défilement de la bande

▶ : Lecture

▶▶ : Avance rapide ou  
recherche dans le  
sens avant◀◀ : Réembobinage ou  
recherche dans le  
sens inverse

|| : Pause sur image

▲ : Ejection

Compteur de  
bande

### Moniteur LCD en position rétractée

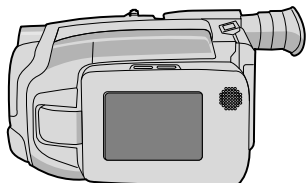

## MISE EN PLACE D'UNE CASSETTE

- 1 Faire d'abord coulisser MONITOR OPEN, puis ouvrir le moniteur LCD à un angle supérieur à 45 degrés. Appuyer sur EJECT pour ouvrir le porte cassette, puis introduire la cassette avec son étiquette tournée vers l'extérieur. Appuyer sur PUSH pour s'assurer que le porte cassette est fermé et verrouillé.

## SELECTION DU MODE

- 2 S'assurer que le moniteur LCD est complètement ouvert. Puis régler l'interrupteur d'alimentation sur PLAY. L'indicateur d'alimentation s'allume.

## LECTURE

- 3 Appuyer sur PLAY/PAUSE. L'image de lecture apparaît sur le moniteur LCD.

## TERMINER LA LECTURE

- 4 Appuyer sur STOP.

## Rebobinage ou avance rapide de la bande

En mode d'arrêt, appuyer sur REW pour le rebobinage ou sur FF pour l'avance rapide.

## Ajuster la luminosité du moniteur LCD

Pour rendre l'image plus lumineuse, tourner la molette BRIGHT vers "+".

Pour rendre l'image plus sombre, tourner la molette vers "-".

## Commande de volume du haut-parleur

Vous pouvez ajuster le volume du haut-parleur en tournant la molette VOLUME.

## AJUSTER LE VOLUME

- 1 **Si vous voulez relever le volume...**  
Tourner la molette vers "+".  
**Si vous voulez baisser le volume...**  
Tourner la molette vers "-".

## REMARQUES:

- L'alimentation du camescope est coupée automatiquement au bout de 5 minutes de mode d'arrêt. Pour remettre l'alimentation, régler l'interrupteur d'alimentation sur POWER OFF, puis sur PLAY.
- Lorsque l'interrupteur d'alimentation est placé sur CAMERA et que le moniteur LCD est ouvert à un angle de 45 degrés ou plus, automatiquement le moniteur LCD s'allume et le viseur s'éteint pour économiser l'énergie.
- Lorsque le moniteur LCD est éteint, le son n'est pas entendu à partir du haut-parleur.
- L'image de lecture peut également être visionnée dans le viseur (avec le moniteur LCD fermé) ou sur un téléviseur raccordé (☞ p. 36). Le fonctionnement du camescope reste le même comme décrit dans cette section.
- Vous pouvez également voir l'image de lecture sur le moniteur lorsqu'il est retourné et rétracté.
- Pendant la lecture, appuyer sur DISPLAY vous permet de retirer toutes les indications de l'écran.

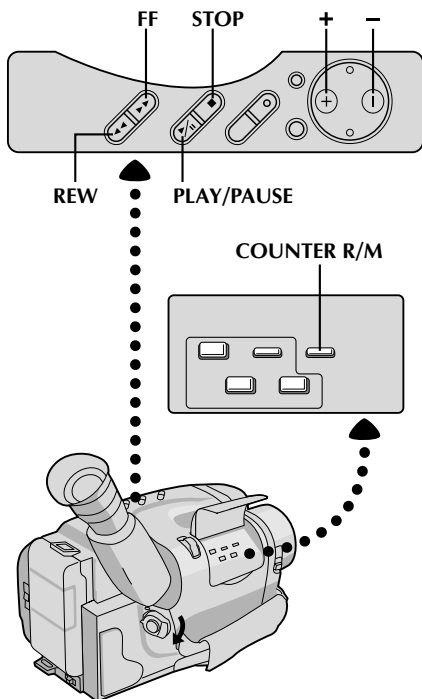

<p><b>Caractéristique:</b> <b>Alignement manuel</b></p> <p><b>Objectif:</b></p> <p><b>Opération:</b></p> <p><b>Remarques:</b></p>	<p>Pour éliminer des barres de bruit qui apparaissent sur l'écran pendant la lecture.</p> <p>1) Appuyer sur une touche <math>-/+</math> autant de fois que nécessaire pour une meilleure image.</p> <ul style="list-style-type: none"> <li>• Pour repasser en alignement original pré réglé, appuyer simultanément sur les touches <math>-</math> et <math>+</math>.</li> <li>• L'alignement manuel peut ne pas fonctionner avec des bandes enregistrées sur d'autres magnétoscopes ou caméscopes.</li> </ul>
<p><b>Caractéristique:</b> <b>Pause sur image</b></p> <p><b>Objectif:</b></p> <p><b>Opération:</b></p> <p><b>Remarque:</b></p>	<p>Pour faire une pause pendant la lecture.</p> <p>1) Appuyer sur la touche <b>PLAY/PAUSE</b> pendant la lecture.</p> <p>2) Pour revenir en lecture normale, appuyer à nouveau sur la touche <b>PLAY/PAUSE</b>.</p> <p>Des barres de bruit apparaissent et les images peuvent devenir monochromes ou la couleur peut changer légèrement pendant la pause sur image. C'est normal.</p>
<p><b>Caractéristique:</b> <b>Recherche accélérée</b></p> <p><b>Objectif:</b></p> <p><b>Opération:</b></p> <p><b>Remarque:</b></p>	<p>Offrir une recherche à grande vitesse dans un sens ou l'autre.</p> <p><b>Recherche dans le sens avant</b></p> <p>1) Appuyer sur la touche <b>FF</b> pendant la lecture.</p> <p><b>Recherche dans le sens inverse</b></p> <p>1) Appuyer sur la touche <b>REW</b> pendant la lecture.</p> <p>Des barres de bruit apparaissent et les images peuvent devenir monochromes, plus sombres, ou la couleur peut changer en recherche accélérée. C'est normal.</p>
<p><b>Caractéristique:</b> <b>Fonction de mémoire de compteur</b></p> <p><b>Objectif:</b></p> <p><b>Opération:</b></p> <p><b>Remarques:</b></p>	<p>Pour faciliter la localisation d'une séquence particulière sur la bande.</p> <p>1) Appuyer sur la touche <b>COUNTER R/M</b> pendant plus de 2 secondes. Le compteur est remis à "0:00:00".</p> <p>2) Appuyer sur la touche <b>COUNTER R/M</b>. "M" apparaît.</p> <p>3) Après enregistrement ou lecture, appuyer sur la touche <b>STOP</b>, puis sur la touche <b>REW</b>. La bande s'arrêtera automatiquement autour du passage par "0:00:00" du compteur.</p> <p>4) Appuyer sur la touche <b>PLAY/PAUSE</b> pour lancer la lecture.</p> <ul style="list-style-type: none"> <li>• La mémoire de compteur fonctionne dans les modes d'avance rapide et de rembobinage.</li> <li>• Pour annuler la fonction de mémoire de compteur, appuyer sur la touche <b>COUNTER R/M</b> pendant moins d'une seconde pour que "M" disparaisse.</li> </ul>

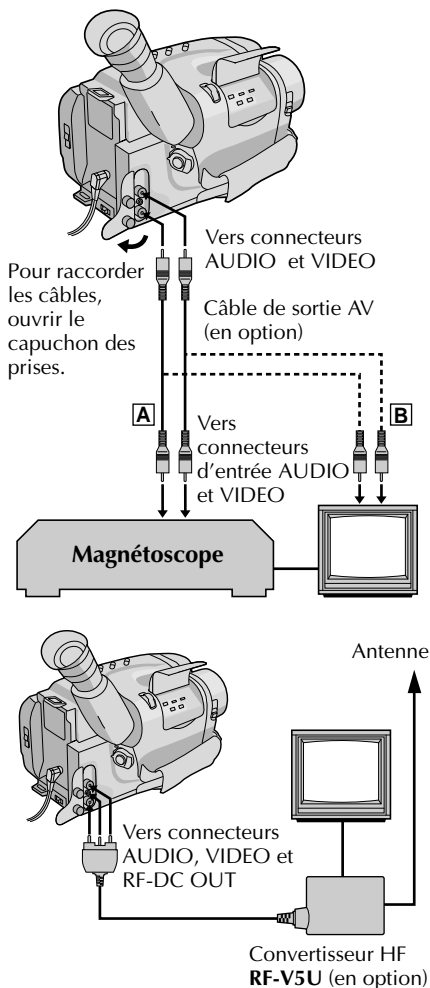

### REMARQUES:

- Il est recommandé d'utiliser l'adaptateur secteur/chargeur de batterie comme source d'alimentation plutôt que la batterie.
- Pour contrôler l'image et le son du caméscope sans introduire une bande, régler l'interrupteur d'alimentation du caméscope sur "CAMERA", puis régler votre téléviseur dans le mode d'entrée approprié.
- Si vous avez un téléviseur ou des enceintes acoustiques qui ne sont pas spécialement blindés, ne pas placer les enceintes à côté du téléviseur, sinon des interférences se produiront dans l'image de lecture du caméscope.

Il y a trois types de raccordement de base. En faisant les raccordements, se référer également aux manuels d'instructions de votre magnétoscope et de votre téléviseur.

## Raccordement vers un magnétoscope [A] (Montage, copie et lecture)

### REMARQUE:

Utiliser le câble de sortie AV (en option).

### RACCORDER LE CAMÉSCOPE A UN MAGNETOSCOPE

- 1 Comme montré dans l'illustration sur la gauche, brancher le câble de sortie AV entre les connecteurs AUDIO et VIDEO sur le caméscope et ceux sur le magnétoscope.

### FOURNIR L'ALIMENTATION

- 2 Mettre le caméscope, le magnétoscope et le téléviseur sous tension.

### SELECTIONNER LE MODE

- 3 Régler le magnétoscope dans son mode d'entrée AUX, et régler le téléviseur sur le mode VIDEO.

## Raccordement à un téléviseur équipé de connecteurs péritélévision [B] (Lecture UNIQUEMENT)

### REMARQUE:

Utiliser le câble de sortie AV (en option).

### RACCORDER LE CAMÉSCOPE A UN TELEVISEUR

- 1 Comme montré dans l'illustration sur la gauche, brancher le câble de sortie AV entre les connecteurs AUDIO et VIDEO sur le caméscope et ceux sur le téléviseur.

### SELECTIONNER LE MODE

- 2 Régler le téléviseur sur le mode VIDEO ou AV (comme indiqué dans son manuel d'instructions).

## Raccordement à un téléviseur non équipé de connecteurs péritélévision (Lecture UNIQUEMENT)

### REMARQUE:

Utiliser le modulateur RF RF-V5U en option.

\* Se référer au manuel d'instructions du RF-V5U pour la procédure de raccordement.

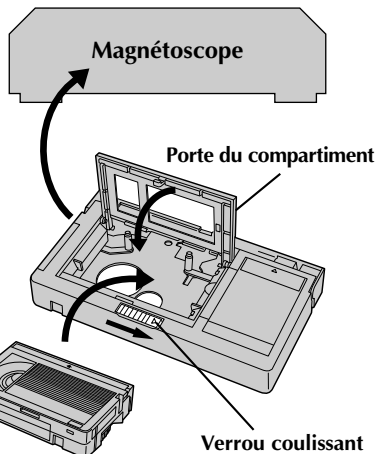
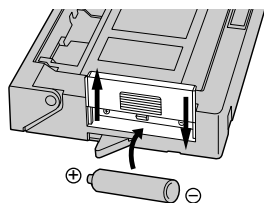

Cassette vidéo compacte

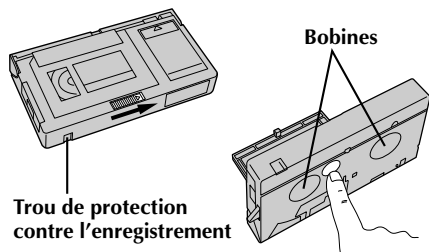

## Adaptateur de cassette

Utiliser cet adaptateur pour lire une cassette vidéo VHS-C enregistrée avec ce camescope. Elle est entièrement compatible avec tout magnétoscope VHS. L'adaptateur C-P7U est alimenté sur pile et effectue automatiquement les opérations de chargement et déchargement de la bande.

### 1 INSTALLER LA PILE

Faire glisser vers le haut le couvercle du compartiment à pile pour le retirer, et installer une pile "AA (R6)" comme montré dans l'illustration sur la gauche. Puis refermer le couvercle.

### 2 INTRODUIRE UNE CASSETTE DANS L'ADAPTATEUR

Faire coulisser le verrou pour ouvrir la porte du compartiment de l'adaptateur, puis introduire la cassette et refermer la porte du compartiment.

### 3 LIRE SUR UN MAGNETOSCOPE

Charger l'adaptateur de cassette dans le magnétoscope et lire la bande comme vous faites avec une autre bande.

### 4 RETIRER LA CASSETTE DE L'ADAPTATEUR

Coulisser le verrou et la porte du compartiment s'ouvre automatiquement. Puis introduire le doigt dans le trou sous l'adaptateur comme montré dans l'illustration sur la gauche, pousser vers le haut et retirer la cassette.

### REMARQUES:

- Pour des raisons de sécurité et de protection de la bande, ne pas toucher aux bobines pendant le chargement ou le déchargement de la bande.
- En lecture avec effets spéciaux (ralenti, arrêt sur image, etc.), l'image peut vibrer ou des barres de bruit peuvent apparaître sur l'écran.
- Pour enregistrer sur un magnétoscope en utilisant une cassette compacte et l'adaptateur, couvrir l'emplacement de sécurité d'enregistrement de l'adaptateur avec de la bande adhésive.

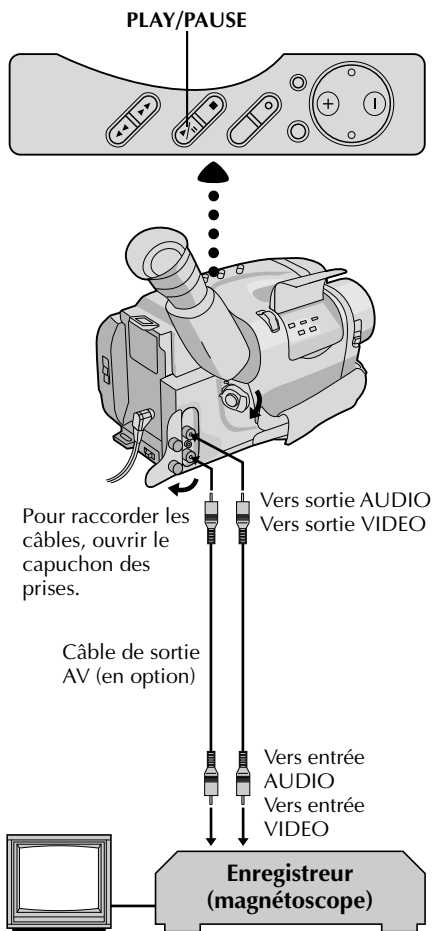

## Copie de bande

### 1 RACCORDER LE MATERIEL

En suivant l'illustration sur la gauche, raccorder le caméscope et le magnétoscope.

### 2 PREPARATIFS POUR LA COPIE

Placer l'interrupteur d'alimentation du caméscope sur "PLAY", mettre en marche le magnétoscope, et introduire les cassettes appropriées dans le caméscope et dans le magnétoscope.

### 3 SELECTIONNER LE MODE DU MAGNETOSCOPE

Mettre le magnétoscope en mode AUX et en mode de pause d'enregistrement.

### 4 TROUVER LE POINT D'ENTREE DE MONTAGE

Passer le caméscope en mode de lecture pour trouver un point juste avant le point d'entrée de montage. Une fois atteint, appuyer sur **PAUSE** sur le caméscope ou la télécommande.

### 5 COMMENCER LA COPIE

Appuyer sur **PLAY** sur le caméscope et passer le magnétoscope en mode d'enregistrement.

### 6 ARRETER MOMENTANEMENT LE MONTAGE

Passer le magnétoscope en mode de pause d'enregistrement et appuyer sur **PAUSE** sur le caméscope ou la télécommande.

### 7 MONTER D'AUTRES SEQUENCES

Reprendre les étapes 4 à 6 pour continuer le montage, puis arrêter le magnétoscope et le caméscope quand c'est fini.

## Montage par mémorisation de séquences

Créez des films montés facilement en utilisant votre caméscope comme lecteur source. Vous pouvez sélectionner jusqu'à 8 séquences pour le montage automatique dans l'ordre que vous voulez. Le montage par mémorisation de séquences est plus facile à effectuer si la télécommande multimarque RM-V700U est réglée pour correspondre à la marque de votre magnétoscope (voir la liste des codes magnétoscope), mais peut également être effectué en commandant manuellement le magnétoscope. (RM-V700U, P. 42).

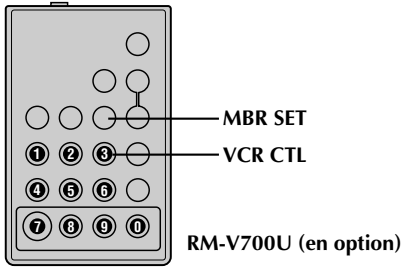

## LISTE DES CODES MAGNETOSCOPE

MARQUE DE MAGNETOSCOPE	TOUCHES (A) (B)	MARQUE DE MAGNETOSCOPE	TOUCHES (A) (B)	
GE	1 1	PHILIPS	1 2	
	9 2		3 3	
	9 0		PANASONIC	1 3
	9 4	1 7		
HITACHI	6 6	1 1		
	6 3	9 4		
	JVC	9 1	1 8	
		A 9 6	RCA	9 2
B 9 6		9 4		
C 9 3	6 6			
MAGNAVOX	9 5	6 3		
	1 1	9 0		
	7 1	SANYO	3 6	
	7 6		3 5	
MITSUBISHI	6 7	SHARP	1 5	
	6 8		1 0	
NEC	3 7	SONY	6 5	
	3 8		6 0	
PHILIPS	1 9		3 9	
	1 5		3 1	
	1 1	TOSHIBA	6 9	
	9 4		6 1	
	9 1		ZENITH	1 6
	9 6			

## REMARQUES:

- Si l'alimentation du magnétoscope n'est pas mise dans l'étape 1, essayer un autre code de la liste des codes magnétoscope.
- Certains modèles de magnétoscope ne se mettent pas en marche automatiquement. Dans ce cas, mettre en marche l'alimentation manuellement et essayer l'étape 2.
- Si la RM-V700U ne peut pas commander le magnétoscope, utiliser les commandes sur le magnétoscope.

## REGLER LE CODE TELECOMMANDE/ MARQUE MAGNETOSCOPE

### 1 REGLER LA TELECOMMANDE POUR COMMANDER LE MAGNETOSCOPE

Couper l'alimentation du magnétoscope et pointer la télécommande vers la fenêtre de réception infrarouge du magnétoscope. Puis, en se reportant à la liste des codes magnétoscope sur la gauche, tout en appuyant sur **MBR SET**, appuyer sur la touche (A) puis (B).

- Le code est réglé automatiquement une fois que vous relâchez la touche **MBR SET**, et l'alimentation du magnétoscope est mise.

### 2 COMMANDER LE MAGNETOSCOPE

S'assurer que l'alimentation du magnétoscope est en marche. Puis, tout en appuyant sur **VCR CTL**, appuyer sur la touche de la télécommande correspondant à la fonction que vous voulez commander. Les fonctions que la télécommande peut commander sont LECTURE, ARRÊT, PAUSE, AV., RET. et ATTENTE D'ENREGISTREMENT (vous n'avez pas besoin d'appuyer sur **VCR CTL** pour cette dernière).

*Vous êtes alors prêt pour essayer de faire du montage par mémorisation de séquences.*

## IMPORTANT

Bien que la télécommande multimarque soit compatible avec les magnétoscopes JVC ainsi qu'avec de nombreux modèles d'autres fabricants, elle peut ne pas fonctionner avec votre magnétoscope ou offrir des fonctions limitées.

## FAIRE LES RACCORDEMENTS

### 1 RACCORDER LE CAMESCOPE A...

#### A UN MAGNETOSCOPE JVC DISPOSANT D'UNE BORNE DE TELECOMMANDE

Raccorder le câble de montage à la borne de télécommande PAUSE.

#### B UN MAGNETOSCOPE JVC NE DISPOSANT PAS DE BORNE DE TELECOMMANDE

Raccorder le câble de montage au connecteur R.A.EDIT.

#### C UN MAGNETOSCOPE NON-JVC

Raccorder le câble de montage au connecteur d'entrée de pause de la télécommande RM-V700U.

Tous les autres raccordements sont comme montrés dans l'illustration de la page 40.

### 2 PREPARER LE CAMESCOPE

Introduire une cassette enregistrée et régler l'interrupteur d'alimentation sur "PLAY".

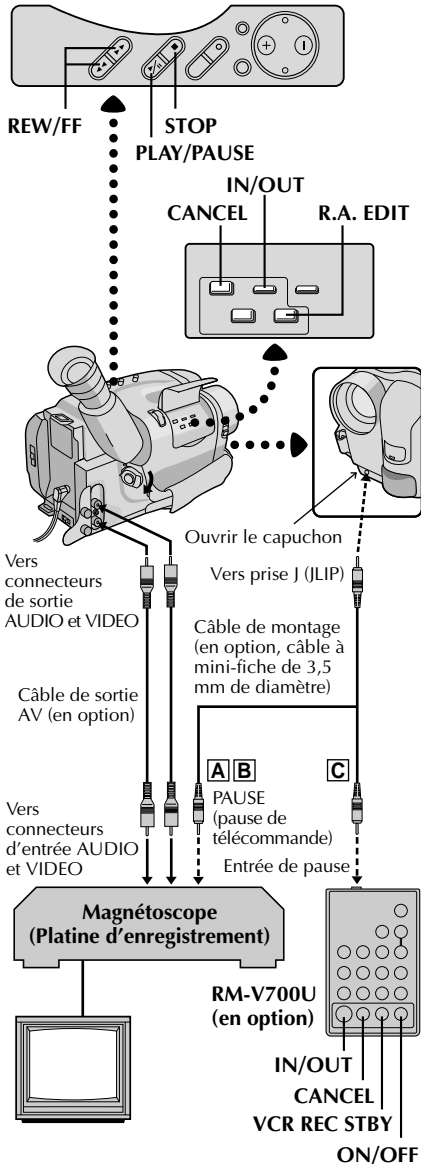

	IN	OUT
1	0:00:25	----
2		
3		
4		
5		
6		
7		
8		
COUNTER	0:00:25	
TOTAL	0:00:00	

	IN	OUT
1	0:00:25	0:01:05
2	0:03:18	0:03:31
3	0:02:33	0:02:53
4	0:04:11	
5		
6		
7		
8		
COUNTER	0:04:11	
TOTAL	0:01:13	

## 3 PREPARER LE MAGNETOSCOPE

Mettre en marche, introduire une cassette enregistrable et passer en mode AUX (se référer au manuel d'instructions du magnéscope).

## SELECTIONNER LES SEQUENCES

### 1 ACCEDER A L'AFFICHAGE DE COMPTEUR DU MONTAGE

Appuyer sur **PLAY/PAUSE**, puis sur **R.A.EDIT** et l'affichage de compteur apparaît dans le viseur et sur l'écran du téléviseur raccordé.

### 2 ENREGISTRER LE DEBUT DE LA SEQUENCE

Appuyer sur **REW** ou **FF** pour trouver le début de la séquence que vous voulez, puis appuyer sur **IN/OUT** pour enregistrer ce point. La valeur du compteur apparaît sous IN sur l'affichage.

### 3 ENREGISTRER LA FIN DE LA SEQUENCE

Appuyer sur **REW** ou **FF** pour trouver la fin de la séquence que vous voulez, puis appuyer sur **IN/OUT** pour l'enregistrer. La valeur du compteur apparaît sous OUT sur l'affichage. La durée totale des séquences enregistrées est affichée en bas de l'écran.

### 4 ENREGISTRER DES SEQUENCES SUPPLEMENTAIRES

Reprendre les étapes 2 et 3 pour chaque séquence supplémentaire (jusqu'à 8).

### 5 FAIRE DES CORRECTIONS

Appuyer sur **CANCEL** pendant les étapes 2 et 3 pour effacer le point le plus récemment enregistré.

## REMARQUES:

- La RM-V700U peut être utilisée pour commander d'autres fonctions du camscope. Diriger la RM-V700U vers le capteur de télécommande du camscope et appuyer sur l'une des touches suivantes (la fonction apparaît dans les parenthèses):
  - ON/OFF (R.A. EDIT du camscope)
  - IN/OUT (IN/OUT du camscope)
  - CANCEL (CANCEL du camscope)
- Il doit y avoir au moins une seconde entre un point d'entrée et son point de sortie correspondant.
- Comme le camscope fait un pré-enroulement pendant l'opération, il doit y avoir au moins 15 secondes de programme avant tout point d'entrée.
- Des sections de bande vierges ne peuvent pas être enregistrées comme points d'entrée ou de sortie.
- S'il faut plus de 5 minutes pour attendre un point d'entrée, le mode de pause d'enregistrement du magnéscope est annulé et le montage n'a pas lieu.
- Une pression sur **R.A.EDIT** efface tous les points d'entrée et de sortie de la mémoire.
- Laisser assez de marge pour les erreurs autour de chaque point d'entrée pour s'assurer que les séquences seront enregistrées dans leur intégralité.



## BANDE ORIGINALE (Camescope)

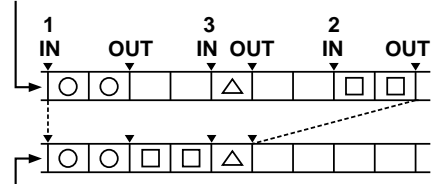

## BANDE MONTÉE (Magnétoscope)

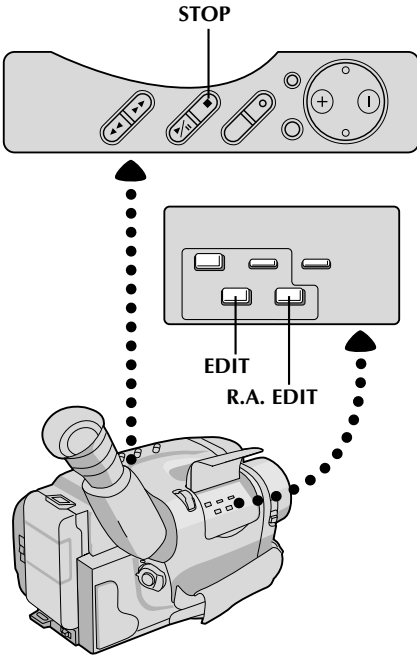
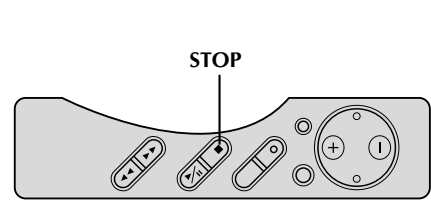

## MONTAGE AUTOMATIQUE VERS UN MAGNETOSCOPE

## PASSER LE MAGNETOSCOPE EN MODE DE PAUSE D'ENREGISTREMENT

- 1** Pointer la télécommande vers la fenêtre de réception infrarouge du magnétoscope et appuyer sur **VCR REC STBY**, ou engager manuellement le mode de pause d'enregistrement du magnétoscope.

## LANCER LE MONTAGE AUTOMATIQUE

- 2** Appuyer sur **EDIT** sur le camescope, et les séquences sélectionnées précédemment sont copiées sur le magnétoscope dans l'ordre spécifié.

## TERMINER LE MONTAGE AUTOMATIQUE

- 3** Lorsque toutes les séquences sélectionnées ont été copiées, le camescope et le magnétoscope passent en mode d'arrêt d'image ou de pause. Appuyer sur **STOP** sur les deux appareils. Pour faire disparaître l'affichage de compteur du montage par mémorisation de séquences, appuyer sur **R.A.EDIT**.

- Une fois que le montage est terminé, bien débrancher le câble de montage et le câble audio/vidéo.

## REMARQUES:

- Si vous effectuez l'étape 1 [C] de la page 39 ("Faire les raccordements"), maintenir la télécommande pointée vers le magnétoscope pendant le montage.
- L'affichage sur écran apparaît seulement pendant que le camescope cherche la séquence suivante.
- Il peut y avoir des parasites aux points d'entrée et de sortie sur la bande montée avec certains magnétoscopes.

La télécommande toute fonction peut commander à distance ce camescope ainsi que les opérations de base (LECTURE, ARRÊT, PAUSE, AV. et RET.) de votre magnétoscope. Cette télécommande rend possibles des fonctions d'enregistrement complémentaires.

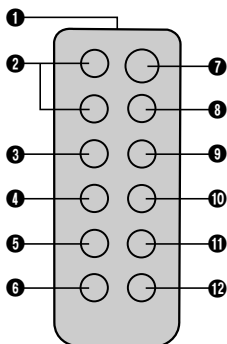
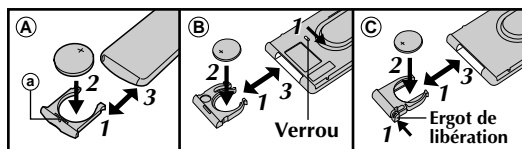

RM-V705U  
(fournie)

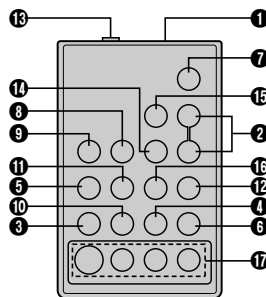

RM-V700U  
(en option)

## Mise en place de la pile

### TIRER LE PORTE PILE

- 1** Type **A** : Tirer en introduisant un instrument pointu dans la fente **a**.
- Type **B** : Tirer le porte pile tout en faisant coulisser le verrou.
- Type **C** : Pincer l'ergot de libération et tirer le porte pile.

### INTRODUIRE LA PILE

- 2** Introduire la pile au lithium (CR2025)\*, avec le côté plus (+) en haut, dans le porte pile.

### REMETTRE LE PORTE PILE

- 3** Remettre le porte pile jusqu'à son verrouillage en place.  
\* Lire "Avertissement sur la pile au lithium" (☞ P. 2)

TOUCHES	FONCTIONS	
	Avec l'interrupteur d'alimentation du camescope placé sur "CAMERA".	Avec l'interrupteur d'alimentation du camescope placé sur "PLAY".
<b>1</b> Fenêtre de transmission du rayon infrarouge	Transmet le signal du rayon.	
<b>2</b> Touches ZOOM (T/W)	Zoom (avant/arrière) (☞ P. 18)	—
<b>3</b> Touche PLAY	—	Lecture/Marche (☞ P. 34)
<b>4</b> Touche STOP	—	Arrêt (☞ P. 34)
<b>5</b> Touche REW	Retouche (Réembobinage) (☞ P. 18)	Réembobinage/Recherche (☞ P. 35)
<b>6</b> Touche INSERT	—	Montage par insertion (☞ P. 44)
<b>7</b> Touche START/STOP	Fonctionne comme la touche marche/arrêt d'enregistrement d'un camescope.	
<b>8</b> Touche INT. TIME	Retardateur/Animation programmée (☞ P. 43)	—
<b>9</b> Touche REC TIME	Animation/Animation programmée (☞ P. 43)	—
<b>10</b> Touche PAUSE	—	Pause (☞ P. 35)
<b>11</b> Touche FF	Retouche (Avance rapide) (☞ P. 18)	Avance rapide/Recherche (☞ P. 35)
<b>12</b> Touche A. DUB	—	Doublage audio (☞ P. 45)
<b>18</b> Connecteur d'entrée télécommande de pause	—	☞ P. 40
<b>14</b> Touche de pré réglage de la marque de votre magnétoscope (MBR SET)	—	☞ P. 39
<b>15</b> Touche VISS	Marquage de code d'indexation (☞ P. 43)	—
<b>16</b> Touche de commande du magnétoscope (VCR CTL)	—	☞ P. 39
<b>17</b> Touches R. A. EDIT	—	☞ P. 40

**18** — **17** : RM-V700U uniquement.

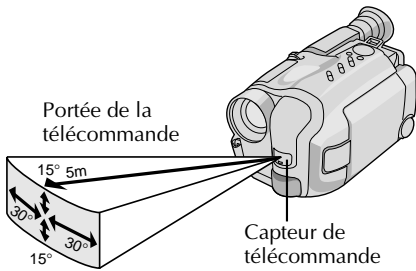

En utilisant la télécommande, bien la diriger vers le capteur de télécommande. L'illustration ci-dessus montre la portée de la télécommande pour l'utilisation en intérieur.

Le rayon transmis peut ne pas être efficace ou peut causer des mauvais fonctionnements en extérieur ou si le capteur de télécommande est directement exposé à la lumière du soleil ou à des éclairages puissants.

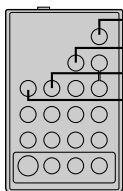
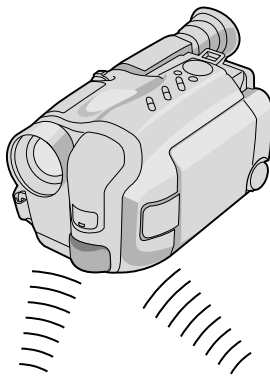
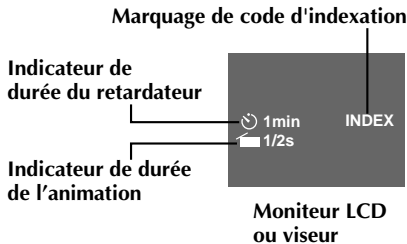

RM-V700U  
(en option)

OU

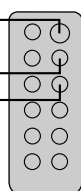

RM-V705U  
(fournie)

**Caractéristique:**

**Objectif:**

**Opération:**

**Retardateur, animation et animation programmée**

La télécommande vous permet de régler/ relâcher les fonctions d'intervalle et de durée d'enregistrement aussi bien que l'écran de menu.

**Retardateur**

**1) Réglage**

Au lieu d'effectuer les étapes 1 à 3 de la page 32 ("Retardateur"), appuyer sur **INT. TIME** sur la télécommande. Chaque fois que **INT. TIME** est pressé, l'indicateur d'intervalle apparaît, changeant dans l'ordre suivant: 15s, 30s, 1min, 5min et pas d'indication (arrêt).

**2) Relâchement**

Au lieu de régler "Interval Timer" sur "OFF" dans le menu, appuyer sur **INT. TIME** sur la télécommande jusqu'à ce que l'indicateur d'intervalle disparaisse.

**Animation**

**1) Réglage**

Au lieu d'effectuer les étapes 1 et 2 de la page 33 ("Animation"), appuyer sur **REC TIME** sur la télécommande. Chaque fois que **REC TIME** est pressé, l'indicateur de durée d'enregistrement apparaît, changeant dans l'ordre suivant: 1/4s, 1/2s, 1s, 5s et pas d'indication (arrêt).

**2) Relâchement**

Au lieu d'utiliser le Menu dans l'étape 5 de la page 33, appuyer sur **REC TIME** sur la télécommande jusqu'à ce que l'indicateur disparaisse.

**Animation programmée**

**1) Réglage**

Au lieu d'effectuer les étapes 1 à 3 de la page 33 ("Animation programmée"), appuyer sur **INT. TIME** et **REC TIME** sur la télécommande. Chaque fois que **INT. TIME** est pressé, l'indicateur d'intervalle apparaît, changeant dans l'ordre suivant: 15s, 30s, 1min, 5min et pas d'indication (arrêt). Chaque fois que **REC TIME** est pressé, l'indicateur de durée d'enregistrement apparaît, changeant dans l'ordre suivant: 1/4s, 1/2s, 1s, 5s et pas d'indication (arrêt).

**2) Relâchement**

Au lieu d'utiliser le Menu dans l'étape 5 de la page 33, appuyer sur **INT.TIME** et **REC TIME** sur la télécommande jusqu'à ce que les indicateurs disparaissent.

**Remarque:**

Se référer également aux pages 32 et 33.

**Caractéristique:**

**Objectif:**

**Opération:**

**Remarque:**

**Marquage de code d'indexation (RM-V700U uniquement)**

Pour vous donner un accès automatique à tout point sélectionné sur un enregistrement.

**1) Appuyer une fois sur VISS pour marquer un code d'indexation. INDEX clignote dans le viseur ou sur le moniteur LCD pendant le traitement du marquage.**

*Si VISS est pressée dans le mode d'attente d'enregistrement, le marquage est effectué au point où START/STOP est pressé.*

COUNTER R/M

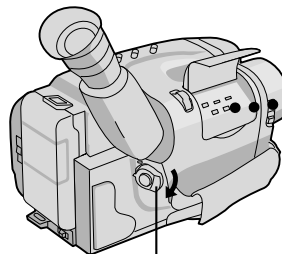
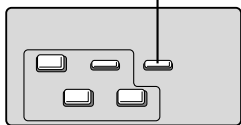

ALIMENTATION

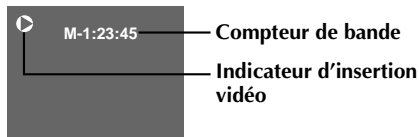
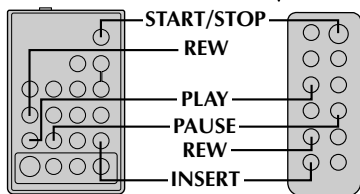
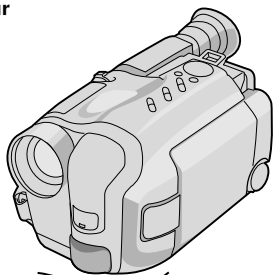
Moniteur LCD  
ou viseurRM-V700U  
(en option)

OU

RM-V705U  
(fournie)

## Montage par insertion

Vous pouvez enregistrer une nouvelle séquence sur une bande préenregistrée, remplaçant ainsi une partie de l'enregistrement original, avec un minimum de distorsion d'image aux points d'entrée et de sortie. L'audio d'origine reste inchangé.

### REMARQUE:

Vous avez besoin de la télécommande RM-V705U ou RM-V700U pour effectuer la procédure suivante.

## SELECTIONNER LE MODE

- 1 Placer l'interrupteur d'alimentation sur "PLAY".

## TROUVER LE POINT DE SORTIE DE MONTAGE

- 2 Lire la bande, localiser le point et appuyer sur **PAUSE** sur le camescope ou sur la télécommande.

## REMETTRE LE COMPTEUR A ZERO

- 3 Appuyer sur **COUNTER R/M** pendant plus de 2 secondes pour remettre le compteur de bande à zéro, puis appuyer pendant moins d'une seconde et s'assurer que "M" apparaît dans le viseur ou sur le moniteur LCD.

## TROUVER LE POINT D'ENTREE DE MONTAGE

- 4 Appuyer sur la touche **REW** pour aller un peu avant le début de la séquence que vous voulez remplacer, appuyer sur la touche **PLAY** pour visionner la bande enregistrée, et appuyer sur la touche **PAUSE** exactement au point où la nouvelle séquence doit commencer.

## PASSER EN MODE D'INSERTION

- 5 Appuyer sur **INSERT** et sans relâcher **INSERT**, presser et relâcher **PAUSE**. Le mode d'insertion est engagé. Lorsque la scène que le camescope prend apparaît sur l'écran, passer à l'étape suivante.

## LANCER L'INSERTION VIDEO

- 6 Appuyer sur **START/STOP**. Lorsque le compteur passe par "0:00:00", l'insertion s'arrête automatiquement et le camescope passe en mode d'attente d'insertion.

## FINIR L'INSERTION VIDEO

- 7 Appuyer sur **STOP**.

### REMARQUES:

- Si le montage par insertion est effectué avec le moniteur LCD complètement ouvert, l'audio original sera entendu à partir du haut-parleur.
- Après l'étape 5, la Retouche (☞ p. 18) peut être effectuée.
- La bande peut s'arrêter légèrement avant ou après le point de sortie désigné, et des barres parasites peuvent apparaître. Ce n'est pas un défaut de l'appareil.
- Seul le signal vidéo est enregistré en mode d'insertion vidéo.

Indicateur de doublage audio

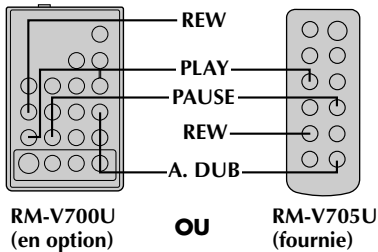
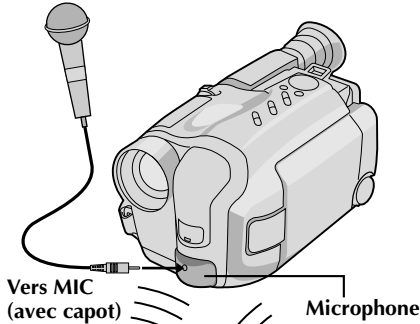
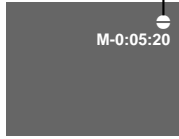
Moniteur LCD  
ou viseur

## Doublage audio

Vous pouvez enregistrer une nouvelle piste son sur une bande préenregistrée (audio normal uniquement)

\*\* Effectuer les étapes 1, 2 et 3 de la procédure d'insertion vidéo (☞ P. 44) avant de continuer.

- Le son provient du microphone incorporé (ou du microphone externe s'il est branché).

### TROUVER LE POINT D'ENTREE DE MONTAGE

- 1 Appuyer sur **REW** pour aller un peu avant le début de la séquence que vous voulez remplacer, appuyer sur **PLAY** pour visionner la bande enregistrée, et appuyer sur **PAUSE** exactement au point où le doublage audio doit commencer.

### PASSER EN MODE D'ATTENTE DE DOUBLAGE AUDIO

- 2 Appuyer sur **A. DUB** et sans relâcher **A. DUB**, presser et relâcher **PAUSE**.

### LANCER LE DOUBLAGE AUDIO

- 3 Appuyer sur **PLAY**. Quand le compteur passe par "0:00:00", le doublage audio s'arrête automatiquement et le caméscope passe en mode d'attente de doublage audio.

### FINIR LE DOUBLAGE AUDIO

- 4 Appuyer sur **STOP**.

## REMARQUES:

- Ne pas appuyer sur **FF** ou **REW** pendant l'attente de doublage audio, ou les points de montage ne seront pas précis.
- Si le microphone du caméscope est trop près du téléviseur, ou si le volume du téléviseur est trop fort, des sifflements ou des hurlements peuvent se produire.

## REMARQUES (pour l'insertion vidéo et le doublage audio):

- L'insertion vidéo et le doublage audio peuvent ne pas fonctionner correctement si la bande contient des passages vierges, ou si la vitesse d'enregistrement a été changée pendant l'enregistrement original.
- Pour monter/copier sur une bande avec la cassette de sécurité d'enregistrement retirée, couvrir l'orifice avec de la bande adhésive.
- Ne pas appuyer sur **STOP** pendant l'insertion vidéo ou le doublage audio, ou les points de montage ne seront pas précis.
- Pendant l'insertion vidéo et le doublage audio, quand la pause d'insertion ou l'attente de doublage audio est engagée, le compteur peut aller légèrement après "0:00:00". L'enregistrement, toutefois, s'arrête exactement à 0:00:00.

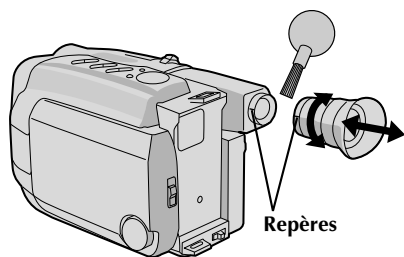
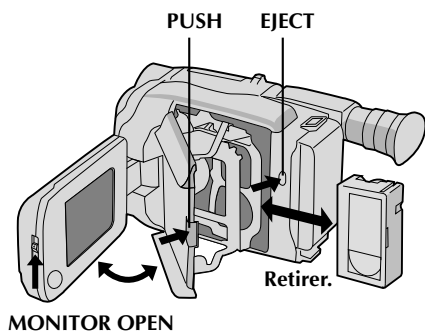
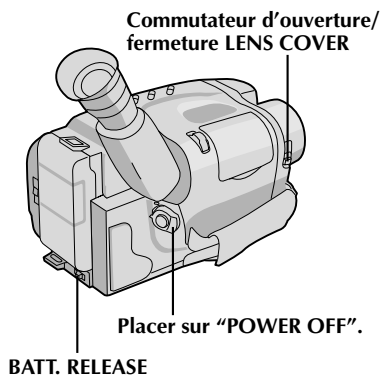

## Après utilisation

- 1 Placer l'interrupteur d'alimentation sur POWER OFF pour couper l'alimentation.
- 2 Appuyer sur EJECT pour ouvrir le porte-cassette, puis retirer la cassette.
- 3 Fermer et verrouiller le porte-cassette en appuyant sur PUSH.
- 4 Fermer et verrouiller le moniteur LCD.
- 5 Appuyer sur BATT. RELEASE pour retirer la batterie.
- 6 Faire coulisser le verrou d'ouverture/fermeture LENS COVER pour fermer le capuchon d'objectif.

## Nettoyage du camescope

- 1 **NETTOYER L'EXTERIEUR**  
Essuyer doucement avec un chiffon doux.
- 2 **NETTOYER LE MONITEUR LCD**  
Faire d'abord coulisser MONITOR OPEN pour ouvrir le moniteur LCD et essuyer gentiment avec un chiffon doux. Faire attention de ne pas endommager le moniteur. Fermer le moniteur LCD.
- 3 **NETTOYER L'OBJECTIF**  
Souffler avec une brosse soufflante, puis essuyer gentiment avec du papier de nettoyage d'objectif.
- 4 **RETIRER L'OCULAIRE**  
Tourner l'oculaire dans le sens inverse des aiguilles d'une montre et le retirer.
- 5 **NETTOYER LE VISEUR**  
Retirer la poussière avec une brosse soufflante.
- 6 **REMONTER L'OCULAIRE**  
Aligner les repères, refixer l'oculaire et le tourner dans le sens des aiguilles d'une montre.

## REMARQUES:

- Eviter d'utiliser des agents de nettoyage puissants comme la benzine ou l'alcool.
- Le nettoyage doit être effectué seulement après avoir retiré la batterie et débrancher toute autre source d'alimentation.
- De la moisissure peut se former si l'objectif est laissé sale.

SYMPTOMES	CAUSE(S) POSSIBLE(S)
<b>ALIMENTATION</b>	
Aucune alimentation n'est fournie.	<ul style="list-style-type: none"> <li>● La batterie n'a pas été installée correctement (☞ P. 8).</li> <li>● La batterie n'est pas chargée (☞ P. 8).</li> <li>● L'appareil source d'alimentation n'a pas été raccordé correctement (☞ P. 9).</li> </ul>
L'alimentation disparaît soudainement et ne revient pas en marche toute seule.	<ul style="list-style-type: none"> <li>● La batterie est complètement déchargée.</li> <li>● Retirer la cassette et débrancher la source d'alimentation, puis au bout de quelques minutes, essayer de remettre l'alimentation sur marche. Si elle ne revient toujours pas, consulter le revendeur JVC le plus proche.</li> </ul>
<b>ENREGISTREMENT</b>	
L'enregistrement ne peut pas être effectué.	<ul style="list-style-type: none"> <li>● La languette de sécurité d'enregistrement de la cassette a été cassée. Couvrir le trou avec de la bande adhésive. (Certaines cassettes ont des languettes coulissantes. Dans ce cas, vérifier la position de la languette.)</li> </ul>
L'enregistrement ne commence pas.	<ul style="list-style-type: none"> <li>● L'interrupteur d'alimentation du caméscope n'a pas été réglé sur "CAMERA". (☞ P. 15).</li> </ul>
<b>LECTURE</b>	
La bande défile, mais il n'y a pas d'image de lecture.	<ul style="list-style-type: none"> <li>● Le téléviseur n'a pas été réglé sur son mode VIDEO ou sur le canal vidéo.</li> <li>● Si le raccordement A/V est utilisé, le commutateur VIDEO/TV du téléviseur n'a pas été réglé sur VIDEO.</li> <li>● Le modulateur RF n'a pas été réglé sur le bon canal.</li> </ul>
Des barres parasites apparaissent dans l'image de lecture.	<ul style="list-style-type: none"> <li>● L'alignement manuel n'a pas été effectué. (☞ P. 35)</li> </ul>
L'image de lecture est brouillée ou interrompue.	<ul style="list-style-type: none"> <li>● Les têtes vidéo sont sales ou usées. Consulter votre revendeur JVC le plus proche pour un nettoyage ou un remplacement des têtes.</li> </ul>
L'indication de compteur est brouillée pendant l'arrêt sur image.	<ul style="list-style-type: none"> <li>● C'est normal.</li> </ul>
<b>DEFILEMENT DE LA BANDE</b>	
La bande s'arrête en avance rapide ou en rebobinage.	<ul style="list-style-type: none"> <li>● La fonction mémoire de compteur a été activée (☞ P. 35).</li> </ul>
L'avance rapide ou le rebobinage ne peut pas être effectué.	<ul style="list-style-type: none"> <li>● La bande est déjà complètement enroulée sur une bobine ou sur l'autre.</li> </ul>

SYMPTOMES	CAUSE(S) POSSIBLE(S)
<b>AUTRE</b>	
La cassette ne peut pas être éjectée.	<ul style="list-style-type: none"> <li>● La batterie est faible.</li> <li>● Si le moniteur LCD n'est pas ouvert à plus de 45 degrés, le commutateur EJECT ne fonctionne pas.</li> </ul>
Certaines fonctions ne sont pas disponibles.	<ul style="list-style-type: none"> <li>● La molette de sélection PROGRAM AE est réglée sur "AUTO LOCK".</li> </ul>
Des lignes verticales blanches apparaissent en prenant un objet très lumineux.	<ul style="list-style-type: none"> <li>● Ceci peut se produire quand l'arrière-plan contraste beaucoup avec le sujet. Ce n'est pas un défaut du camescope.</li> </ul>
Des points lumineux de forme cristalline apparaissent dans le viseur ou sur le moniteur LCD.	<ul style="list-style-type: none"> <li>● La lumière du soleil entre directement dans l'objectif. Ce n'est pas un défaut du camescope.</li> </ul>
L'arrière du moniteur LCD est chaud.	<ul style="list-style-type: none"> <li>● L'éclairage utilisé pour illuminer le moniteur LCD le rend chaud. Fermer le moniteur LCD pour l'éteindre ou régler l'interrupteur d'alimentation sur OFF, et laisser l'appareil se refroidir.</li> </ul>
Des points lumineux colorés apparaissent sur tout le moniteur LCD.	<ul style="list-style-type: none"> <li>● Le moniteur LCD est fabriqué avec de la technologie de haute précision. Toutefois, des points noirs ou des points lumineux (rouge, vert ou bleu) peuvent apparaître de façon permanente sur le moniteur LCD. Ces points ne sont pas enregistrés sur la bande. Ce n'est pas dû à un défaut de l'appareil. (Points efficaces: supérieurs à 99,99 %.)</li> </ul>
Les indicateurs et les couleurs de l'image sur le moniteur LCD ne sont pas clairs.	<ul style="list-style-type: none"> <li>● Cela peut se produire quand la surface ou le bord du moniteur LCD est pressé(e).</li> </ul>
Le moniteur LCD, le viseur et l'objectif sont devenus sales (ex. empreintes digitales).	<ul style="list-style-type: none"> <li>● Les essuyer gentiment avec un chiffon doux. Essuyer gentiment le moniteur LCD en faisant des demi cercles car essuyer fortement étale les taches qui ne pourront pas partir facilement.</li> </ul>
L'image est floue en mode de contrôle rapide ou de retouche.	<ul style="list-style-type: none"> <li>● C'est normal alors que l'enregistrement est en mode EP. Certains parasites peuvent être présents alors que l'enregistrement est en mode SP (☞ P. 12).</li> </ul>
Un numéro d'erreur (E03 etc.) apparaît dans le viseur ou sur le moniteur LCD.	<ul style="list-style-type: none"> <li>● Couper l'alimentation du camescope, puis débrancher la source d'alimentation. Au bout de quelques minutes, essayer de remettre l'alimentation sur marche. Si le numéro d'erreur apparaît encore dans le viseur, consulter le revendeur JVC le plus proche.</li> </ul>
L'image est floue.	<ul style="list-style-type: none"> <li>● Le réglage dioptrique a besoin d'être ajusté (☞ p. 10).</li> <li>● La scène prise affecte le bon fonctionnement de la mise au point automatique (☞ p. 22).</li> </ul>
Un titre du générateur de caractères et les affichages de la date et de l'heure disparaissent du moniteur LCD ou du viseur.	<ul style="list-style-type: none"> <li>● Si vous retirez la source d'alimentation du camescope alors que l'alimentation est en marche, tous les réglages et sélections sont effacés. S'assurer de bien couper l'alimentation du camescope avant de débrancher la source d'alimentation.</li> </ul>
Une date et une heure erronées sont affichées/enregistrées.	<ul style="list-style-type: none"> <li>● Si vous n'avez pas effectué le réglage de la date/heure (☞ p. 11), la date et l'heure ne sont pas correctement affichées/enregistrées. Bien s'assurer que le réglage de la date/heure est effectué.</li> </ul>
Bien que le cache-objectif soit ouvert, l'indicateur d'avertissement de cache-objectif clignote.	<ul style="list-style-type: none"> <li>● L'indicateur d'avertissement de cache-objectif peut clignoter quand le camescope est utilisé dans des endroits sombres, quelle que soit la position du cache-objectif.</li> </ul>

Le camescope est un appareil commandé par micro-processeur. Du bruit et des interférences externes (d'un téléviseur, d'une radio, etc.) peuvent l'empêcher de fonctionner correctement. Dans ce cas, débrancher d'abord l'appareil d'alimentation (batterie, adaptateur secteur/chargeur, etc.) et la pile de l'horloge; puis le rebrancher et procéder comme d'habitude depuis le début.



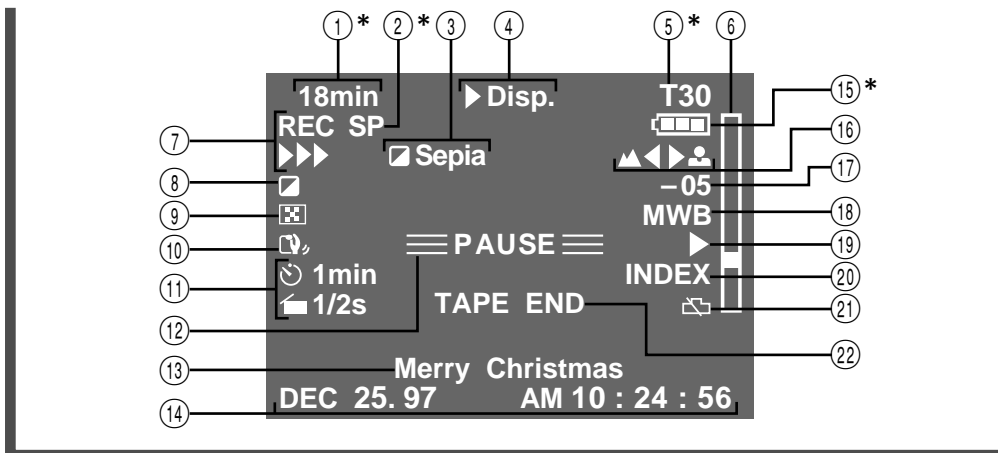







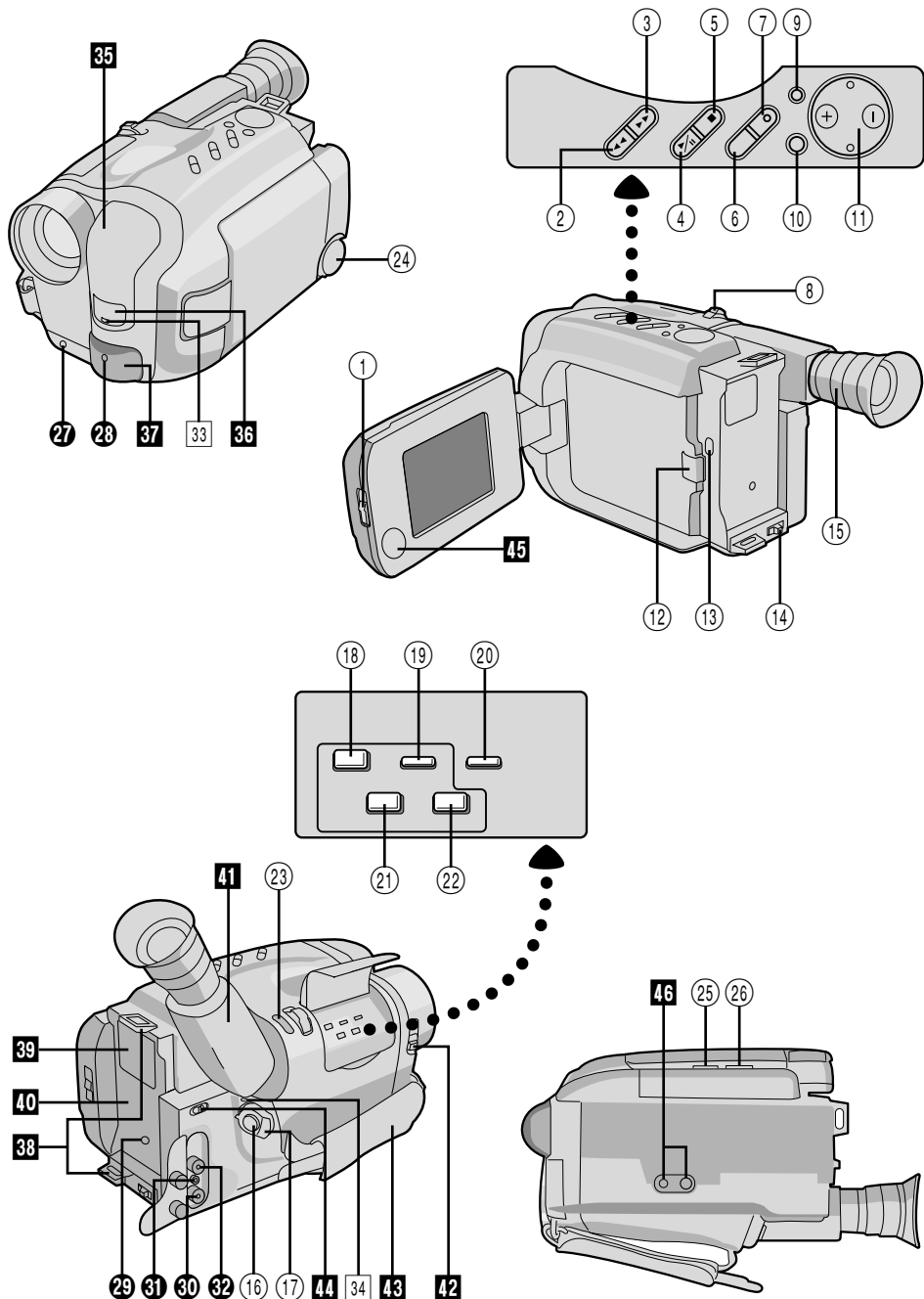



























## Indications dans le viseur ou sur le moniteur LCD

- ① \* Avertissement de cassette/durée de bande restante ..... p. 15  
Lorsqu'il n'y a pas de cassette introduite: l'avertissement de cassette ( ) clignote. Lorsque la languette de protection contre l'effacement n'est pas dans la position qui permet l'enregistrement: l'avertissement de cassette ( ) s'allume. Sinon, la durée de bande restante est affichée. Lorsque l'interrupteur d'alimentation est réglé sur "PLAY" et qu'une bande est chargée: l'avertissement de cassette ( ) est affiché quelle que soit la position de la languette de protection contre l'effacement.
- ② \* Indicateur de mode (SP/EP) d'enregistrement ..... p. 12
- ③, ⑧ Indicateur de programme AE ..... p. 20  
Affiché en ③ pendant 1 seconde environ quand la molette de sélection PROGRAM AE est commutée d'une position à l'autre. Puis seul l'indicateur reste en ⑧.
- ③, ⑨ Indicateur d'attente de fondu/volet ... p. 25  
Affiché en ③ pendant 2 secondes environ quand le Fondu/Volet est commuté d'une fonction à une autre en appuyant sur la touche SET. Puis seul l'indicateur reste en ⑨.
- ④ Indication de fonction du gestionnaire de programme ..... p. 25  
Apparaît lorsque la molette de sélection PROGRAM AE est réglée sur n'importe quelle position sauf AUTO LOCK.
- ⑤ \* Indicateur de durée de bande ..... p. 12
- ⑥ Indicateur de zoom ..... p. 18
- ⑦ Indicateur de mode d'enregistrement .... p. 15
- ⑩ Indicateur du stabilisateur d'image ..... p. 24
- ⑪ Durée du retardateur et de l'animation ..... p. 32
- ⑫ • Indicateur de pause d'enregistrement .. p. 15  
• Avertissement pour le cache objectif: LENS COVER ..... p. 15
- ⑬ Affichage de titres préprogrammés ..... p. 26
- ⑭ Affichage des caractères de la date/heure ..... p. 28
- ⑮ \* Indicateur d'énergie restante dans la batterie  
Change comme suit selon le niveau d'énergie restante de la batterie: " ". Quand l'énergie est presque épuisée, l'indicateur clignote, puis l'alimentation se coupe. Remplacer la batterie par une qui est chargée. (Remarque: Le symbole contenant 3 carrés bien visibles— — ne signifie pas forcément que la batterie est complètement chargée.)
- ⑯ Mise au point ..... p. 22
- ⑰ Affichage du niveau d'exposition ..... p. 24
- ⑱ Indicateur de balance des blancs ..... p. 29
- ⑲ Indicateur de changement de réglage du menu ..... p. 30
- ⑳ Marquage de code d'indexation ..... p. 43
- ㉑ Avertissement de pile de l'horloge  
Quand l'alimentation est mise en marche et que l'indicateur clignote pendant 10 secondes environ, effectuer les réglages de la date et de l'heure ( pg. 11). Une fois que le réglage est terminé, couper l'alimentation et débrancher la source d'alimentation. Si vous la rebranchez et mettez l'alimentation en marche et que l'indicateur clignote, cela signifie que la pile (au lithium) de l'horloge n'est pas en place ou complètement usée. Installer, ou remplacer la pile usée par, une pile neuve ( pg. 10).
- ㉒ • Affichage de fin de bande:  
TAPE END ..... p. 15  
Apparaît quand la fin de la bande est atteinte pendant la lecture, l'enregistrement ou l'avance rapide.  
• Avertissement de condensation:   
Quand cette indication apparaît, toutes les fonctions sont bloquées. Couper l'alimentation de l'appareil (sans retirer la source d'alimentation) pendant quelques heures, et quand vous la remettez en marche, l'indicateur devrait disparaître.







\* : Pendant l'enregistrement, appuyer sur DISPLAY vous permet de retirer de l'écran les indications marquées avec \*.





## Commandes

- ① Curseur MONITOR OPEN .....  p. 16
- ② Touche de rembobinage (REW) .....  p. 34  
Touche de retouche [contrôle rapide]  
(RETAKE R) .....  p. 18
- ③ Touche d'avance rapide (FF) .....  p. 34  
Touche de retouche (RETAKE F) .....  p. 18
- ④ Touche de lecture/pause  
(PLAY/PAUSE) .....  p. 34
- ⑤ Touche d'arrêt (STOP) .....  p. 34
- ⑥ Touche de sélection (SEL.) .....  p. 25
- ⑦ Touche de réglage (SET) .....  p. 25
- ⑧ Levier de zoom électrique .....  p. 18
- ⑨ Touche DISPLAY .....  p. 15
- ⑩ Touche MENU .....  p. 30
- ⑪ Commande multifonction
  - Exposition +/- .....  p. 24
  - Mise au point FAR/NEAR .....  p. 22
  - Changement de réglage de menu .....  p. 30
  - Alignement +/- .....  p. 35
- ⑫ Touche de fermeture (PUSH) .....  p. 13
- ⑬ Touche d'éjection (EJECT) .....  p. 13
- ⑭ Touche de libération de la batterie  
(BATT. RELEASE) .....  p. 8
- ⑮ Bague de réglage de la netteté du  
visueur .....  p. 10
- ⑯ Touche de marche/arrêt  
d'enregistrement .....  p. 15
- ⑰ Interrupteur d'alimentation  
(POWER) .....  p. 15, 34
- ⑱ Sélecteur de mode d'enregistrement  
(SP/EP) .....  p. 12  
Touche R. A. EDIT CANCEL .....  p. 40
- ⑲ Touche R. A. EDIT IN/OUT .....  p. 40
- ⑳ Sélecteur de longueur de la bande  
[T20•30•40] .....  p. 12  
Touche de remise à zéro et mémoire de  
compteur (COUNTER R/M) .....  p. 35
- ㉑ Touche de montage (EDIT) .....  p. 41
- ㉒ Touche de montage (R. A. EDIT) .....  p. 40
- ㉓ Touche de stabilisateur d'image (PICTURE  
STABILIZER) .....  p. 24
- ㉔ Molette de sélection (PROGRAM AE) ...  p. 20
- ㉕ Molette BRIGHT .....  p. 34
- ㉖ Molette VOLUME .....  p. 34













## Connecteurs

- ㉗ Prise J (JLIP (Joint Level Interface Protocol)).  
(Situé sous le capuchon des prises)
  - Y raccorder le câble de montage en effectuant  
du montage par mémorisation de séquences  
( p. 40).
  - Elle est utilisée pour raccorder le camescope à  
un ordinateur personnel.  
Pour plus de détails, consulter votre revendeur  
JVC le plus proche.
- ㉘ Prise de microphone externe  
(avec capot) .....  p. 45
- ㉙ Prise d'entrée CC .....  p. 9  
Les prises ㉚ à ㉜ sont situées sous le capuchon des  
prises.
- ㉚ Prise de sortie VIDEO .....  p. 36
- ㉛ Prise de sortie CC pour modulateur RF  
(RF DC OUT) .....  p. 36
- ㉜ Prise de sortie AUDIO .....  p. 36

## Indicateurs

- ㉝ Lampe de signalisation .....  p. 15
- ㉞ Indicateur d'alimentation .....  p. 15

## Autres parties

- ㉟ Lampe vidéo .....  p. 19
- ㊱ • Capteur de caméra  
Faire attention de ne pas couvrir cette partie.  
Le capteur nécessaire pour la prise de vues  
est situé à cet endroit.
  - Capteur de télécommande .....  p. 43
- ㊲ Microphone .....  p. 45
- ㊳ Oeilllets pour la bandoulière .....  p. 14
- ㊴ Compartiment de la pile de l'horloge ...  p. 10
- ㊵ Emplacement pour batterie .....  p. 8
- ㊶ Visueur électronique .....  p. 10
- ㊷ Commutateur LENS COVER .....  p. 15
- ㊸ Courroie de poignée .....  p. 14
- ㊹ Commutateur de fonctionnement de la  
lampe vidéo (LIGHT OFF/AUTO/ON) ...  p. 19
- ㊺ Haut-parleur .....  p. 34
- ㊻ Vis de montage de trépied .....  p. 14

**A**

Accessoires fournis .....	p. 6
Adaptateur de cassette .....	p. 37
Adaptateur secteur/chargeur de batterie.....	p. 8
Ajustement de dioptrie .....	p. 10
Ajustement de la balance des blancs .....	p. 29
Ajustement de la courroie .....	p. 14
Ajustement de la netteté du viseur .....	p. 10
Alignement .....	p. 35
Animation .....	p. 33, 43
Animation programmée .....	p. 33, 43
Attente d'enregistrement .....	p. 15
Avance rapide de la bande .....	p. 34

**B**

Batterie .....	p. 8, 53
Batterie automobile .....	p. 9

**C**

Caractéristiques techniques .....	p. 55
Commande d'exposition .....	p. 24
Compteur de bande .....	p. 34
Contrôle rapide .....	p. 18
Copie de bande .....	p. 38

**D**

Décharger la batterie .....	p. 8
Doublage audio .....	p. 45

**E**

Enregistrement .....	p. 15
Enregistrement automatique de la date .....	p. 28
Enregistrement, fonctions avancées .....	p. 20–33
Enregistrement, marche/arrêt .....	p. 15

**F**

Fixation de la bandoulière .....	p. 14
Fondus à l'ouverture et à la fermeture .....	p. 25

**G**

Générateur de caractères .....	p. 27
--------------------------------	-------

**I**

Indications dans le viseur ou sur le moniteur LCD .....	p. 49
Insertion de date/heure/caractères .....	p. 28
Introduire la cassette .....	p. 13

**L**

Lampe vidéo .....	p. 19
Lecture .....	p. 34

**M**

Marquage de code d'indexation .....	p. 43
Mémoire de compteur .....	p. 35
Mémorisation de la mise au point.....	p. 22
Mise au point automatique .....	p. 22
Mise au point manuelle .....	p. 23
Mode automatique libre .....	p. 21
Mode cinéma .....	p. 26
Mode d'ambiance réelle .....	p. 21
Mode d'effet neutre .....	p. 21
Mode obturateur à grande vitesse .....	p. 21
Mode sépia .....	p. 21
Mode sports .....	p. 21
Mode verrouillage automatique .....	p. 21
Mode voile .....	p. 21
Montage par insertion .....	p. 44
Montage par mémorisation de séquences .....	p. 38–41
Montage sur trépied .....	p. 14

**P**

Pause sur image .....	p. 35
Pile (au lithium) de l'horloge .....	p. 10, 42
Prise de vues journalistique .....	p. 17
Programme AE avec effets spéciaux .....	p. 20
Protection contre l'effacement .....	p. 13

**R**

Raccordement à un magnétoscope/ un téléviseur .....	p. 36
Rebobinage de la bande .....	p. 34
Recharge de la batterie .....	p. 8
Recherche accélérée .....	p. 35
Réglage de code de télécommande multimarque .....	p. 39
Réglage de la longueur de bande.....	p. 12
Réglage de mode d'enregistrement .....	p. 12
Réglages de date/heure .....	p. 11
Rendre l'image plus lumineuse .....	p. 24
Rendre l'image plus sombre .....	p. 24
Repère de recharge .....	p. 9
Retardateur .....	p. 32, 43
Retirer la cassette .....	p. 13
Retouche .....	p. 18

**S**

Stabilisateur d'image.....	p. 24
Sommaire .....	p. 7

**T**

Télécommande .....	p. 42
Titres immédiats .....	p. 26

**Z**

Zoom .....	p. 18
------------	-------

## ATTENTION DANGER:

- La lampe vidéo devient très chaude. Pendant l'utilisation et immédiatement après avoir éteint, ne pas la toucher, sinon de sérieuses brûlures peuvent se produire.
- Ne pas ranger le camescope dans le coffret de transport immédiatement après avoir utilisé la lampe vidéo, car elle reste très chaude.
- En fonctionnement, garder une distance d'environ 30 cm entre la lampe et les gens ou des objets.
- Ne pas utiliser près de substances inflammables ou explosives.

### Utilisation de l'adaptateur secteur/chargeur de batterie en dehors des Etats-Unis

- L'adaptateur secteur/chargeur de batterie fourni dispose d'une sélection automatique de la tension secteur dans la plage de 110 à 240 V.

### UTILISATION DE L'ADAPTATEUR DE PRISE SECTEUR

Lors du branchement du cordon d'alimentation de l'appareil à une prise secteur différente du standard national américain C73, utiliser un adaptateur de prise CA nommé "Siemens Plug", comme indiqué ci-dessous. Pour cet adaptateur de fiche CA, consulter votre revendeur JVC le plus proche.

Adaptateur de fiche

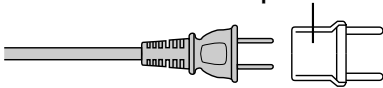

### INFORMATION

Cet appareil se conforme à la partie 15 des règles de la FCC (Federal Communications Commission). Le fonctionnement est sujet aux deux conditions suivantes: (1) Cet appareil ne peut pas causer d'interférences nuisibles, et (2) cet appareil doit accepter toute interférence reçue, comprenant des interférences qui peuvent causer un mauvais fonctionnement. Des changements ou modifications non approuvés par la partie responsable de la certification peuvent annuler le droit de l'utilisateur de faire fonctionner l'appareil. Cet appareil a été testé et il a été reconnu qu'il se conforme aux limites concernant l'appareillage informatique de classe B correspondant à la partie 15 des règles de la FCC. Ces limites sont conçues pour garantir une protection raisonnable contre des interférences nuisibles dans les installations résidentielles. Cet appareil génère, utilise et peut émettre de l'énergie des fréquences radio et, s'il n'est pas installé et utilisé selon les instructions du fabricant, peut causer des interférences nuisibles en communications radio. Cependant, il ne peut pas être garanti que des interférences ne se produiront pas dans certaines installations particulières. Si cet appareil provoque des interférences avec la réception radio ou de télévision, ce qui peut être vérifié en alimentant l'appareil et en coupant son alimentation, nous conseillons à l'utilisateur d'essayer d'éliminer ces interférences par l'un ou plusieurs des moyens suivants:

- Réorienter ou déplacer l'antenne de réception.
- Augmenter la séparation entre l'appareil et le récepteur.
- Brancher l'appareil sur une prise de courant d'un circuit différent de celui sur lequel le récepteur est branché.
- Consulter le revendeur ou un technicien radio/TV compétent pour vous aider.

## Précautions générales sur les piles

- Si le C-P6U/C-P7U (adaptateur de cassette) ne fonctionne pas en étant correctement utilisé, les piles sont usées. Les remplacer par des piles neuves.
- Utiliser seulement les piles suivantes:

C-P6U/C-P7U ..... taille "AA (R6)"

Bien prendre note des règles suivantes pour l'utilisation des piles. Des piles mal utilisées peuvent couler ou exploser.

1. Se référer aux instructions du C-P6U/C-P7U pour changer la pile.
2. **Ne pas** exposer les piles à des températures excessives, elles peuvent couler ou exploser.
3. **Ne pas** jeter les piles au feu.
4. Retirer les piles de l'appareil s'il doit être stocké pour une longue période pour éviter le coulage des piles qui peut causer de mauvais fonctionnements.

## Les batteries

La batterie fournie est une batterie au cadmium-nickel. Avant d'utiliser la batterie fournie ou une batterie en option, bien lire les précautions suivantes:

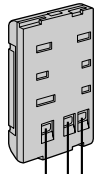

### 1. Pour éviter des accidents . . .

- ..... **Ne pas** brûler.
- ..... **Ne pas** court-circuiter les bornes.
- ..... **Ne pas** modifier ni démonter.
- ..... N'utiliser que les chargeurs spécifiés.

### 2. Pour éviter des endommagements et prolonger la durée de vie . . .

- ..... ne pas infliger de choc inutile.
- ..... éviter de recharger plusieurs fois sans décharger complètement.
- ..... charger dans un endroit où la température est dans les tolérances indiquées dans le tableau suivant. C'est une batterie à réaction chimique, des températures plus basses entravent la réaction chimique, alors que des températures plus élevées peuvent faire obstacle à une recharge complète.
- ..... entreposer dans un endroit frais et sec. Une longue exposition à de hautes températures fera augmenter la décharge naturelle et raccourcira la durée de vie.
- ..... éviter un stockage déchargé prolongé.
- ..... retirer du chargeur ou de l'appareil qu'elle alimente lorsque vous ne vous en servez pas; certains appareils consomment du courant même s'ils sont mis hors circuit.

### 3. Pour éviter d'endommager le camescope.

- ..... remplacer la batterie lorsqu'elle commence à offrir une durée d'enregistrement plus courte par charge.

## REMARQUE:

Il est normal que la batterie devienne chaude après recharge, ou après utilisation.

Gammes de température

La charge ..... 10°C à 35°C

Le fonctionnement ..... 0°C à 40°C

Le stockage ..... -10°C à 30°C

## REMARQUES:

- La durée de charge est basée sur une température ambiante de 20°C.
- Plus la température est basse, plus longue est la durée de recharge.

## Cassettes

Pour utiliser et ranger correctement vos cassettes, bien lire les précautions suivantes:

### 1. Pendant l'utilisation . . .

- ..... bien s'assurer que la cassette porte la marque VHS-C.
- ..... bien savoir que l'enregistrement sur des cassettes préenregistrées efface automatiquement les signaux vidéo et audio enregistrés précédemment.
- ..... bien s'assurer que la cassette est positionnée correctement en l'introduisant.
- ..... ne pas mettre en place et retirer la cassette plusieurs fois de suite sans faire défiler la bande. Ce qui détend la bande et peut causer des dommages.
- ..... ne pas ouvrir le volet avant de la cassette. Ce qui expose la bande aux empreintes digitales et à la poussière.

### 2. Ranger les cassettes . . .

- ..... loin des radiateurs ou d'autres sources de chaleur.
- ..... en dehors des rayons du soleil.
- ..... où elles ne seront pas sujettes à des chocs ou vibrations inutiles.
- ..... où elles ne seront pas exposées à des champs magnétiques puissants (près des moteurs, des transformateurs ou des aimants).
- ..... verticalement, dans leurs boîtes d'origine.

## Appareil principal

### 1. Pour votre sécurité, NE PAS . . .

- ..... ouvrir le coffret du camescope.
- ..... démonter ou modifier l'appareil.
- ..... court-circuiter les bornes de la batterie. Toujours la laisser éloignée des objets métalliques quand elle n'est pas utilisée.
- ..... laisser pénétrer de liquides inflammables, de l'eau ou des objets métalliques dans l'appareil.
- ..... retirer la batterie ou débrancher la source d'alimentation alors que l'alimentation est en marche.
- ..... laisser la batterie montée quand le camescope n'est pas utilisé.

### 2. Eviter d'utiliser l'appareil . . .

- ..... dans des endroits sujets à de l'humidité ou de la poussière excessives.
- ..... dans des endroits sujets à la suie ou à la vapeur, par exemple près d'un appareil de cuisson.
- ..... dans des endroits soumis à des chocs ou vibrations excessifs.
- ..... près d'un téléviseur.
- ..... près d'appareils générant des champs magnétiques ou électriques puissants (haut-parleurs, antennes de diffusion, etc.)
- ..... dans des endroits soumis à des températures très élevées (plus de 40°C) ou très basses (inférieures à 0°C).

### 3. NE PAS laisser l'appareil . . .

- ..... dans des endroits à plus de 50°C.
- ..... dans des endroits où l'humidité est très faible (au-dessous de 35%) ou très forte (plus de 80%).
- ..... en plein soleil.
- ..... dans une voiture fermée en été.
- ..... près d'un radiateur.

### 4. Pour protéger l'appareil, NE PAS . . .

- ..... lui permettre de devenir mouillé.
- ..... faire tomber l'appareil ou le cogner contre des objets durs.
- ..... lui infliger des chocs ou des vibrations excessives pendant le transport.
- ..... laisser l'objectif dirigé vers des objets extrêmement lumineux pendant longtemps.
- ..... diriger l'objectif du viseur vers le soleil.
- ..... le transporter en le tenant par le viseur ou le moniteur LCD. Bien tenir l'appareil avec les deux mains ou utiliser la poignée.
- ..... le balancer inutilement en utilisant la bandoulière.

### 5. Ce camescope dispose d'un système de nettoyage des têtes incorporé qui nettoie automatiquement les têtes et le tambour de têtes quand une cassette est chargée ou déchargée. Si, toutefois, les têtes deviennent sales et produisent un flou ou une interruption de l'image de lecture, consulter votre revendeur JVC le plus proche.

## Moniteur LCD

### 1. Pour éviter des dommages au moniteur LCD, NE PAS . . .

- ... le presser fortement ou appliquer des chocs.
- ... placer le camescope avec le moniteur LCD en dessous.

### 2. Pour prolonger sa durée de service . . .

- ... éviter de le frotter avec un chiffon grossier.

### 3. Ne pas ignorer le phénomène suivant pour l'utilisation du moniteur LCD. Ce ne sont pas de mauvais fonctionnements . . .

- En utilisant le camescope, la surface autour du moniteur LCD et/ou l'arrière du moniteur LCD peuvent chauffer.
- Si vous laissez l'alimentation en marche pendant longtemps, la surface autour du moniteur LCD devient chaude.



### Condensation d'humidité . . .

- Vous avez sans doute observé qu'en versant un liquide froid dans un verre, des gouttes d'eau vont se former à l'extérieur du verre. Le même phénomène se produit sur le tambour de têtes d'un camescope quand il est déplacé d'un endroit froid vers un endroit chaud, après avoir chauffé une pièce qui était froide, sous des conditions d'humidité extrême ou dans un endroit où l'air est refroidi par un climatiseur.
- De l'humidité sur le tambour de têtes peut endommager sérieusement la bande vidéo et provoquer des dommages internes au camescope lui-même.

### Mauvais fonctionnement sérieux

En cas de mauvais fonctionnement, arrêter d'utiliser l'appareil immédiatement et consulter votre revendeur JVC local.

## GENERAL

Format	: Standard VHS NTSC
Alimentation	: CC 6 V 
Consommation	
Moniteur LCD	
éteint, viseur allumé	: 6,7 W
Moniteur LCD	
allumé, viseur éteint	: 7,4 W
Lampe vidéo	: 3 W
Système de signal	: Type NTSC
Système d'enregistrement vidéo	
Luminance	: Enregistrement FM
Couleur	: Enregistrement direct de sous-porteuse convertie Conforme au standard VHS
Cassette	:  Cassette
Vitesse de bande	
(SP)	: 33,35 mm/s
(EP)	: 11,12 mm/s
Durée maximale d'enregistrement	
(SP)	: 40 mn (avec une cassette TC-40)
(EP)	: 120 mn (avec une cassette TC-40)
Température de fonctionnement	: 0°C à 40°C
Humidité de fonctionnement	: 35% à 80%
Température de stockage	: -20°C à 50°C
Poids	: Environ 1030 g
Dimensions (avec le viseur)	: 118 (L) x 115 (H) x 218 (P) mm

## CAMERA

Capteur	: CCD de 1/4"
Objectif	: F1,6, f = 3,8 à 68,4 mm, zoom électrique 18:1 avec commande de diaphragme automatique et commande macro, diamètre du filtre 46 mm
Viseur	: Electronique avec LCD couleur de 0,55"
Réglage de la balance des blancs	: Automatique/Manuel

## MONITEUR LCD

Taille	: 10 cm mesuré en diagonale
Système	: LCD/matrice active TFT



## VIDEO

Sortie	: 1,0 Vcc, 75 ohms, asymétrique (via le connecteur de sortie VIDEO)
--------	--

## AUDIO

Sortie	: -8 dBs, 1 kohm (via le connecteur de sortie AUDIO)
Haut-parleur	: rond de 20 mm x 1, monophonique
Prise de microphone externe	: -68 dB, haute impédance, asymétrique avec borne de sortie 3,5 mm de diamètre

## ADAPTATEUR SECTEUR/CHARGEUR DE BATTERIE (AA-V11U)

Alimentation	
Etats-Unis et Canada	: CA 120V~, 60 Hz
Autres pays	: CA 110-240 V~, 50/60 Hz
Consommation	: 23 watts
Sortie	
CHARGE	: CC 8,5 V  1,3 A
camescope	: CC 6,3 V  1,8 A
Système de charge	: Courant constant, détection de crête, contrôlé par minuterie
Dimensions	: 150 (L) x 42 (H) x 68 (P) mm
Poids	: Environ 320 g

## ADAPTATEUR DE CASSETTE (C-P7U)

Dimensions	: 188 (L) x 25 (H) x 104 (D) mm
Poids	: Environ 240 g
Accessoire	: Pile "AA (R6)" x 1

## ACCESSOIRES FOURNIS ..... P. 6

## ACCESSOIRES EN OPTION

- Batterie BN-V12U, BN-V22U, BN-V25U
- Chargeur de batterie à partir de la voiture BH-V3U
- Chargeur de batterie BH-VC10U
- Cordon pour batterie automobile AP-V7U
- Convertisseur HF RF-V5U
- Cassettes compactes VHS (VHS-C) TC-40/30/20
- Sac de transport CB-V7U
- Télécommande sans fil RM-V700U

Certains accessoires ne sont pas disponibles dans certaines régions. Veuillez consulter votre revendeur JVC le plus proche avant d'acheter des accessoires en option.

*Les caractéristiques techniques sont pour le mode SP à moins d'indication contraire. Présentation et caractéristiques modifiables sans préavis.*

